



## 2080T

### Chargeuse télescopique

#### Caractéristiques techniques

##### ■ Données moteur standard

Fabricant du moteur	Deutz
Type de moteur	TD 2.9 L4 S5
Cylindre	4
Puissance du moteur	45 kW
Puissance du moteur	61 ch
au régime moteur max	2.300 tr/min
Cylindrée	2.900 cm <sup>3</sup>
Type d'agent réfrigérant	eau
Phase de la norme d'émissions de gaz d'échappement	V
Post-traitement des gaz d'échappement	DOC/DPF

##### ■ Données moteur Option 1

Fabricant du moteur	Deutz
Type de moteur	TCD 2.9 L4 S5
Cylindre	4
Puissance du moteur	55,4 kW
Puissance du moteur	75 ch
au régime moteur max	2.300 tr/min
Cylindrée	2.900 cm <sup>3</sup>
Type d'agent réfrigérant	eau/air de suralimentation
Phase de la norme d'émissions de gaz d'échappement	V
Post-traitement des gaz d'échappement	DOC/DPF

##### ■ Système électrique

Tension de service	12 V
Batterie	100 Ah
Alternateur	95 A

##### ■ Poids

Poid de fonctionnement	4.600 kg
Charge de basculement avec godet - Machine alignée, flèche horizontale	2.714 kg
Charge de basculement avec godet - machine braquée, flèche horizontale	2.260 kg

Charge de basculement avec godet – machine alignée (déployée)	1.562 kg
Charge de basculement avec godet – machine braquée (déployée)	1.295 kg
Charge de basculement avec fourche à palettes - machine alignée, flèche horizontale	2.383 kg
Charge de basculement avec fourche à palettes - machine braquée, flèche horizontale	1.999 kg
Charge de basculement avec fourche à palettes – machine alignée (déployée)	1.455 kg
Charge de basculement avec fourche à palettes – machine braquée (déployée)	1.213 kg

##### ■ Cabine de conduite

Cabine de conduite	Cabine
--------------------	--------

##### ■ Capacité

Capacité réservoir à carburant	75 l
Capacité du réseau d'huile hydraulique	50 l

##### ■ Transmission

Type de transmission	hydrostatique
Système d'entraînement	Arbre de transmission
Gammes de vitesse	2
Essieu	PA 1200
Vitesse d'avancement standard	0-20 km/h
Vitesse d'avancement Option 1	0-28 km/h
Frein de service	transmission hydrostatique agissant sur les quatre roues (sans usure)
Frein de stationnement	Frein de service et de stationnement intégré au groupe motopropulseur et agissant sur les 4 roues
Blocage du différentiel	100% Essieu avant+ Essieu arrière

##### ■ Système hydraulique

Pression de travail du système hydraulique de translation (max.)	450 bar
Débit du système hydraulique de travail (max.)	57,5 (74) l/min
Pression de travail du système hydraulique de travail (max.)	235 bar

##### ■ Cinématique

Vérin(s) de levage	1
--------------------	---

Les illustrations, équipements et caractéristiques indiqués peuvent être différents du programme de livraison applicable à votre pays. Dans certains cas, des équipements spéciaux soumis à un supplément sont représentés sur les illustrations. Sous réserve de modifications.

Vérin de cavage	1
Système de changement rapide	hydraulique
<b>■ Direction</b>	
Mode de direction	Articulation pivotante-oscillante hydraulique
Vérins de direction	1
Angle d'oscillation	±12 degré

#### ■ Valeurs des caractéristiques du bruit

Niveau de puissance acoustique moyen LwA (cabine)	99,9 dB (A)
Niveau de puissance acoustique garanti LwA (cabine)	101 dB (A)
Niveau de pression acoustique déclaré LpA (cabine)	74 dB (A)

#### ■ Autres informations

TPC = canopy  
 FPA = filtre à particules diesel  
 DOC = catalyseur d'oxydation diesel  
 SCR = réduction catalytique sélective  
 Calcul de la charge de basculement selon ISO 14397

## Dimensions

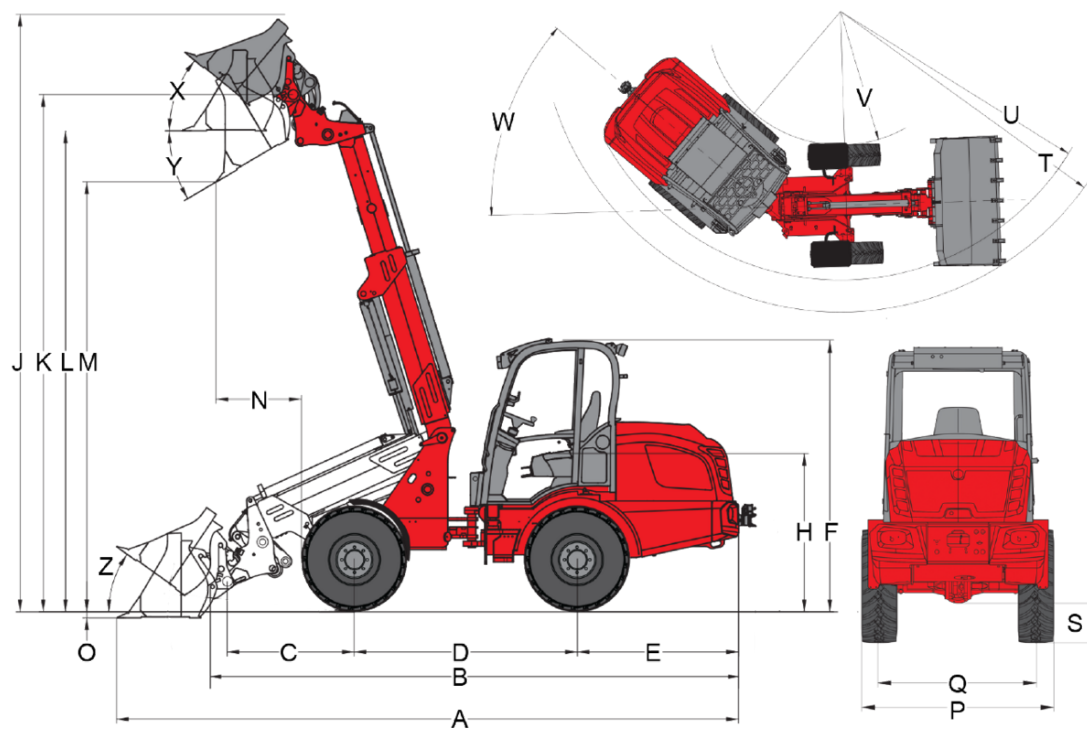

### Bras télescopique (cinématique en Z)

	Équipement de série	11.5/80 - 15.3 AS ET40
<b>A</b>	Longueur totale	5.500 mm
<b>B</b>	Longueur totale sans godet	4.190 mm
<b>C</b>	Axe du godet (jusqu'au centre de l'axe)	680 mm
<b>D</b>	Empattement	2.050 mm
<b>E</b>	Déport arrière	1.420 mm
<b>F</b>	Hauteur avec canopy bas	
	Hauteur avec canopy haut	
	Hauteur avec cabine basse	2.360 mm
	Hauteur avec cabine haute	2.540 mm
	Hauteur avec cabine	
<b>H</b>	Hauteur siège conducteur	1.430 mm
<b>J</b>	Hauteur de travail totale	5.080 mm
<b>K</b>	Axe du godet (hauteur de levage max.)	4.290 mm
<b>L1</b>	Hauteur de franchissement bras télescopique rentré	
<b>L</b>	Hauteur de franchissement bras télescopique sorti	3.940 mm
	Hauteur de franchissement	
<b>M1</b>	Hauteur de déversement bras télescopique rentré	
<b>M</b>	Hauteur de déversement	
	Hauteur de déversement bras télescopique sorti	3.400 mm
<b>N</b>	Portée (à M)	890 mm
<b>O</b>	Profondeur de décapage	150 mm
<b>P</b>	Largeur totale	1.410 mm
<b>Q</b>	Largeur des chenilles	1.120 mm
<b>S</b>	Garde au sol	300 mm
<b>T</b>	Rayon maximal	3.830 mm
<b>U</b>	Rayon au bord extérieur	3.320 mm
<b>V</b>	Rayon intérieur	1.730 mm
<b>W</b>	Angle d'articulation	45 °
<b>X</b>	Angle de rappel à la hauteur de levage max.	40 °
<b>Y</b>	Angle de déversement	33 °
<b>Z</b>	Angle de rappel au sol	32 °

# Équipement de base

## Moteur

- Deutz TD 2.9 L4 S5, 45 kW / 61 ch, phase V

## Pneumatiques

- 11.5/80 - 15.3 AS ET40, profil AS, largeur 1 410 mm

## Direction

- Articulation pivotante-oscillante hydraulique, angle d'oscillation  $\pm 12^\circ$
- Vérins de direction : 1

## Transmission

- Quatre roues motrices hydrostatiques, sens de marche au choix par joystick
- Frein de service : transmission hydrostatique agissant sur les quatre roues (sans usure)
- Frein de service et de stationnement central intégré à la transmission et agissant sur les 4 roues
- Blocage de différentiel 100 % à commande électrohydraulique ; enclenchable sur les essieux avant et arrière

## Système hydraulique

- 3e circuit hydraulique à l'avant proportionnel par joystick, avec double effet
- Radiateur d'huile hydraulique
- Ligne de retour dépressurisée à l'avant
- Position flottante pour vérin de levage
- Amortisseur de butée dans le vérin télescopique (des deux côtés)

## Poste de conduite

- Cabine confort 2 portes basse
- Cabine confort avec chauffage et ventilation
- Basculement latéral
- Certifié ROPS / FOPS
- Siège confort à suspension intégrale avec ceinture de sécurité, réglage du poids, du dossier et de la longueur
- Joystick hydraulique avec sélecteur de sens de marche et bouton d'activation du blocage de différentiel intégrés et fonction télescopique proportionnelle
- Phares de travail 2 à l'avant, 2 à l'arrière
- Compteur d'heures de fonctionnement
- Jauge de carburant
- Volant réglable

## Divers

- Compartiment à outils à l'arrière du véhicule
- Éclairage routier conforme au code de la route allemand
- Prise de courant à l'avant à 3 pôles pour fonction double (1e fonction à touche, 2e fonction à bascule)
- Crochet de remorquage

## Installation de chargement

- Clapets de sécurité de rupture de flexibles (vérins de levage et de cavage)

## Plaques d'attache rapide

- Weidemann hydraulique

## EquipCare (télématique)

- EquipCare 36 mois (avec appli & Manager)

# Options

## Poste de conduite

- Cabine confort 2 portes version haute
- Boîte de rangement avec support à bouteille (à gauche du siège conducteur)
- Préparation de la radio DAB+ (antenne, haut-parleurs)
- Équipement radio complet DAB+
- Climatisation
- Prise électrique cabine 230 V (puissance de raccordement max. 2000 W), ( fonctionnement possible uniquement avec le préchauffage du moteur branché sur secteur 230 V)

## Siège conducteur

- Siège ; habillage textile ; chauffage de siège (MSG 85)
- Siège ; habillage textile ; suspension pneumatique (MSG 95AL/722)
- Siège ; habillage textile ; suspension pneumatique ; chauffage de siège (MSG 95AL/732)

## Éclairage

- Phares de travail LED, 2 à l'avant et 2 à l'arrière
- Gyrophare (jaune) / (Veiller à respecter les réglementations nationales !)

## Équipement conforme au code de la route

- Autorisation individuelle d'exploitation < 25 km/h
- Autorisation individuelle d'exploitation > 25 km/h
- Support de plaque minéralogique

## Moteur

- Moteur diesel turbocompressé Deutz / TCD 2.9 L4 S5 DPF/ 55,4 kW (75 ch) / Norme d'émission : Stage V
- Accélérateur manuel
- Préchauffage du moteur (eau de refroidissement)
- Préchauffage de l'huile hydraulique 230 V

## Transmission & Essieux

- 28 km/h (accélération)
- Approche lente (dispositif de conduite lente)

## Pneumatiques

- 15.0/55-17 AS ET0, profil AS, largeur 1 600 mm
- 15.0/55-17 AS ET-40, profil AS, largeur 1 660 mm
- 425/55 R 17 AS ET-40 Alliance 570, profil AS, largeur 1 700 mm
- 15.5/55 R 18 EM ET0, profil EM, largeur 1 570 mm
- 33x15.50-15 RP ET-37, profil gazon, largeur 1 680 mm
- 12-16.5 Sure Trax ET0 BKT, profil SureTrax, largeur 1 530 mm

## Gonflage à l'eau

- Valves de remplissage d'eau sans remplissage (pneus avant)
- Valves de remplissage d'eau sans remplissage (pneus arrière)
- Valves de remplissage d'eau sans remplissage (pneus avant et arrière)
- Valves de remplissage d'eau avec remplissage (pneus avant)
- Valves de remplissage d'eau avec remplissage (pneus arrière)
- Valves de remplissage d'eau avec remplissage (pneus avant et arrière)

## Installation de chargement

- Suspension du bras chargeur

## Plaques d'attache rapide

- Euro hydraulique
- Matbro hydraulique
- Kramer hydraulique
- Système hydraulique Volvo TPV
- Système hydraulique SMS HV

## Hydraulique à l'avant

- Système hydraulique de travail (74 l/min) grande pompe
- Clapet d'inversion à l'avant sur le 3e circuit hydraulique (3e circuit hydraulique avec 4 raccords), (commande : sélection via commutateur (0 - 1))

- Raccord rapide Faster 4 voies - côté machine
- Raccord rapide Faster 4 voies - côté équipements
- Radiateur d'huile hydraulique supplémentaire

#### Hydraulique à l'arrière

- Ligne de retour dépressurisée à l'arrière
- Une connexion hydraulique à l'arrière à double effet via électrovanne (l/min comme le 3ème circuit hydraulique à l'avant), (3e circuit hydraulique à l'avant ou à l'arrière), (commande : par bouton-poussoir (0 - 1) sur la console de joystick + 3ème circuit hydraulique)
- Un raccord hydraulique à l'arrière (51 l/min) à double effet (deux raccords) avec distributeur séparé (commande : par interrupteur (1 - 0 - 2) sur la console de joystick)
- Deux raccords hydrauliques à l'arrière (51 l/min) à double effet (quatre raccords) avec distributeur séparé (commande : 1 raccord DW par interrupteur (1 - 0 - 2), 1 raccord DW par bouton (1 - 0 - 2)), (les raccords peuvent être commandés simultanément)

#### Huile hydraulique biodégradable

- Shell PANOLIN S4 HLP Synth 46 (Huile hydraulique bio)

#### Raccords électriques à l'avant

- Prise électrique avant à 3 pôles pour double fonction (Commande : par 2 touches sur le joystick ; 1e fonction à bascule, 2e fonction à touche)
- Prise électrique avant à 3 pôles pour double fonction (Commande : par 2 touches sur le joystick ; 1e fonction à touche, 2e fonction à touche)
- Prise électrique avant à 3 pôles pour double fonction (Commande : par 2 touches sur le joystick ; 1e fonction à bascule, 2e fonction à bascule)

#### Raccordements électriques à l'arrière

- Prise de courant à l'arrière, 7 pôles pour l'éclairage des équipements arrière
- Prise de courant arrière, 3 pôles (commande : par interrupteur (1 - 0 - 2) sur la console de joystick)

#### Contrepoids additionnel

- Contrepoids plaque de base (122 kg)

#### Options de sécurité

- Avertisseur de marche arrière (sonore)
- Dispositif anti-démarrage (Commande par contacteur à clé codé)

#### Divers

- Coupe-batterie 2 circuits de commutation (interrupteur de la tension de bord et du générateur sur 2 voies de commutation de la batterie)
- Pompe à graisse manuelle
- Sac Sécurité (triangle de signalisation / trousse de premier secours)
- Jeu d'outillage
- Graissage centralisé entièrement automatique

Extension de la garantie\*

Garantie Economy 24 mois (2500 h)

Garantie Economy 36 mois (3000 h)

Garantie Economy 48 mois (3500 h)

Garantie Economy 60 mois (4000 h)

Garantie Premium 24 mois (3000 h)

Garantie Premium 36 mois (4000 h)

Garantie Premium 48 mois (5000 h)

Garantie Premium 60 mois (6000 h)

\* Les offres relatives à l'extension de garantie en Allemagne sont actuellement en cours de refonte, d'autres informations seront disponibles dès que possible.

#### Peinture spéciale

- Peinture spéciale unicolore RAL - au lieu du rouge Weidemann
- Peinture spéciale RAL (plusieurs couleurs)

#### Dispositifs d'attelage et de dépannage

- Attache-remorque automatique

#### Machine de travail automotrice avec dispositif d'attelage

- Attache-remorque automatique