



## 2080

### Pyöräkuormaajat

#### ■ Moottorin tiedot, vakio

Moottorin valmistaja	Deutz
Moottorin tyyppi	TD 2.9 L4 S5
Sylinterit	4
Moottorin teho	45 kW
Moottorin teho	61 hv
enimmäiskierrosluvulla	2.300 r/min
Iskutilavuus	2.900 cm <sup>3</sup>
Jäähdytysaineen tyyppi	vesi
Pakokaasustandardi	V
Pakokaasun jälkikäsittely	DOC/DPF
Keskimääräinen äänenvoimakkuuden taso LwA (ohjaamo)	98,8 dB(A)
Taattu äänenvoimakkuuden taso LwA (ohjaamo)	101 dB(A)
Ilmoitettu äänenpaineen taso LpA (ohjaamo)	74 dB(A)

#### ■ Moottorin tiedot, vaihtoehto 1

Moottorin valmistaja	Deutz
Moottorin tyyppi	TCD 2.9 L4 S5
Sylinterit	4
Moottorin teho	55,4 kW
Moottorin teho	75 hv
enimmäiskierrosluvulla	2.300 r/min
Iskutilavuus	2.900 cm <sup>3</sup>
Jäähdytysaineen tyyppi	vesi/syöttöilma
Pakokaasustandardi	V
Pakokaasun jälkikäsittely	DOC/DPF
Keskimääräinen äänenvoimakkuuden taso LwA (ohjaamo)	100
Taattu äänenvoimakkuuden taso LwA (ohjaamo)	101
Ilmoitettu äänenpaineen taso LpA (ohjaamo)	77

#### ■ Sähkölaitteet

Käyttöjännite	12 V
Akku	100 Ah

Laturi	95 A
--------	------

#### ■ Painot

Käyttöpaino	4.300 kg
Kaatokuorma kauhalla – kone suorassa, nostorunko vaakasuora	3.719 kg
Kaatokuorma kauhalla – kone taitettuna, nostorunko vaakasuora	3.113 kg
Kaatokuorma lavahaarukalla – kone suorassa, nostorunko vaakasuora	3.170 kg
Kaatokuorma lavahaarukalla – kone taitettuna, nostorunko vaakasuora	2.662 kg

#### ■ Ohjaamo

Ohjaamo	Ohjaamo
---------	---------

#### ■ Täyttömäärät

Polttoainesäiliön tilavuus	65 l
Hydrauliikkaöljysäiliön tilavuus	50 l

#### ■ Käyttövoima

Käyttötapa	hydrostaattinen
Voimansiirto	Vetoakseli
Ajonopeudet	2
Akseli	PA 1200
Ajonopeus, vakio	0-20 km/h
Ajonopeus, vaihtoehto 1	0-28 km/h
Käyttöjarru	Hydrostaattinen voimansiirto, joka vaikuttaa kaikkiin 4 pyörään (kulumaton)
Pysäköintijarru	Voimansiirrossa kaikkiin 4 pyörään vaikuttava käyttö- ja seisontajarru
Tasauspyörästön lukitus	100% etuakseli + taka-akseli

#### ■ Hydrauliikkajärjestelmä

Ajohydrauliikan työpaine (enint.)	450 bar
Työhydrauliikan tuotto (enint.)	57,5 (74-115) l/min
Työhydrauliikan työpaine (enint.)	210 bar

#### ■ Kinematiikka

Kinematiikan tyyppi	PZ
Iskusylinteri	2
Kallistussylinteri	1

Pikavaihtojärjestelmä

hydraulinen

Heilahduskulma

±12 aste

### ■ Ohjaus

Ohjaustapa

Hydraulinen runkonivel

Ohjaussylinteri

1

### ■ Lisätietoja

FSD = Kuljettajan suojakatto

DPF = Dieselhiukkassuodatin

DOC = Dieselhapetuskatalysaattori

SCR = Selektiivinen katalyyttinen pelkistäminen

Kaato kuormanlaskenta standardin ISO 14397 mukaisesti

# Mitat

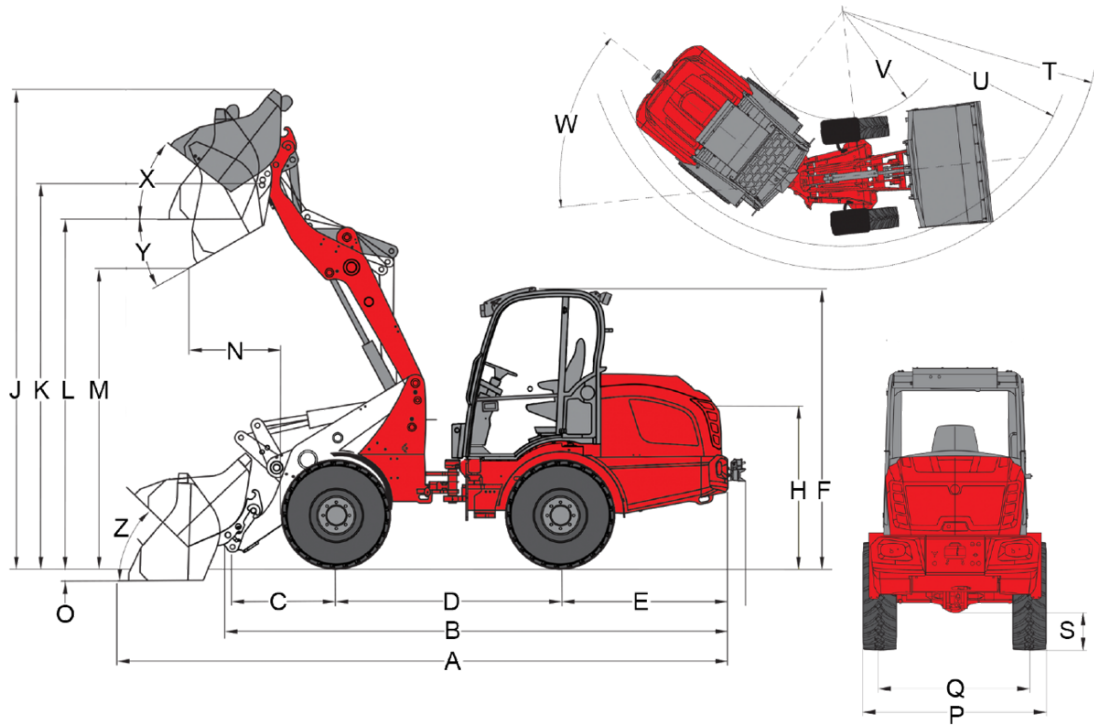

## PZ-kinematiikka (vakio)

	Vakiovarusteet	11.5/80 - 15.3 AS ET40
<b>A</b>	Total length	5.160 mm
<b>B</b>	Total length without bucket	4.190 mm
<b>C</b>	Bucket pivot point (to center of axle)	680 mm
<b>D</b>	Wheel base	2.050 mm
<b>E</b>	Rear overhang	1.420 mm
<b>F</b>	Height with operator's canopy (fixed)	
	Height with fold-down operator's canopy (EPS)	
	Height with fold-down operator's canopy (EPS), folded down	
	Height with lowerable operator's canopy (EPS Plus), lowered	
	Height with lowerable operator's canopy (EPS Plus)	
	Height with lowered operator's canopy	
	Height with operator's canopy raised	
	Height with cab lowered	2.360 mm
	Height with cab raised	2.540 mm
	Height with cab	
<b>H</b>	Seat height	1.430 mm
<b>J</b>	Total working height	4.020 mm
<b>K</b>	Bucket pivot point (max. lift height)	3.240 mm
<b>L</b>	Load-over height	2.950 mm
<b>M</b>	Dumping height	2.320 mm
<b>N</b>	Reach (at M)	280 mm
<b>O</b>	Digging depth	70 mm
<b>P</b>	Total width	1.410 mm
<b>Q</b>	Track width	1.120 mm
<b>S</b>	Ground clearance	300 mm
<b>T</b>	Maximum radius	3.650 mm
<b>U</b>	Radius on the outer edge	3.320 mm
<b>V</b>	Inner radius	1.730 mm
<b>W</b>	Articulation angle	45 °
<b>X</b>	Rollback angle at max. lift height	49 °
<b>Y</b>	Dumping angle	44 °
<b>Z</b>	Rollback angle on ground	43 °

# Vakiovarusteet

## Engine

- Deutz TD 2.9 L4 S5, 45 kW / 61 hv, stage V

## Tires

- 11.5/80-15.3 AS ET40, profiili AS, leveys 1 410 mm

## Steering system

- Hydraulinen taittuva nivelohjaus, heilahduskulma  $\pm 12^\circ$
- Ohjaussylinteri: 1

## Drive system

- Hydrostaattinen neliveto, ajosuunta valittavissa ohjaussauvalla
- Käyttöjarru: Hydrostaattinen voimansiirto, joka vaikuttaa kaikkiin 4 pyörään (kulumaton)
- Voimansiirrossa kaikkiin 4 pyörään vaikuttava keskitetty käyttö- ja seisontajarru
- Tasauspyörästölukko 100 %, sähköhydraulisesti käyttöön otettava etu- ja taka-akselille

## Hydraulics

- 3. ohjauspiiri edessä, sähköinen, proportionaalinen, rinnakkainen ohjaussauvan kautta, sis. kaksoislukon, hydraulikkaöljyn jäähdytin
- Iskusylinterin kellunta-asento

## Operator's cab

- Mukavuusohjaamo, lämmitys ja tuuletus, sivuttain kallistettava, ROPS- ja FOPS hyväksytyt
- Turvavyöllä ja täydellä jousituksella varustettu mukavuusistuin, jonka selkänojan kulmaa voidaan muuttaa ja joka on säädettävissä pituussuunnassa ja kuljettajan painon mukaan
- Hydraulisesti esiohjattu ohjaussauva ajosuunnan kytkimellä ja integroidulla tasauspyörästölukon painikkeella
- Työskentelyvalonheittimet 2 edessä ja 2 takana
- Käyttötuntimittari
- Polttoaineen näyttö
- Säädettävä ohjauspyörä

## Other

- Työkalulaatikko ajoneuvon takaosassa
- Valaistuslaitteet Saksan StVZO-lain mukaisesti
- Kauhan tason näyttö
- Itselukittuva kytkin

## Quick change plates

- Weidemann, hydraulinen

## EquipCare (telematics)

- EquipCare 36 kuukautta (sis. App Managerin)

## Trailer and recovery equipment

- Itselukittuva kytkin (Ei sallittu perävaunun käytön yhteydessä!)

# Valinnaiset varusteet

## Operator's cab

- Mukavuusohjaamo, 2-ovinen, korkea
- Säilytyslokeron, jossa pullonpidike (vasemmalla kuljettajan istuimen vieressä)
- DAB+-radiovalmius (antenni, kaiutin)
- DAB+-radio
- Ilmastointilaite
- Ohjaamon pistorasia 230 V (liitännäteho enint. 2 000 W), (toimii vain moottorin esilämmityksen ollessa kytkettynä 230 V:n verkkoon)

## Operator's seat

- Istuin kangasta, istuinlämmitys (MSG 85)
- Istuin kangasta, ilmajousitus (MSG 95AL/722)
- Istuin kangasta, ilmajousitus, istuinlämmitys (MSG 95AL/732)

## Lighting

- LED-työskentelyvalonheittimet, 2 edessä 2 takana
- Majakkavalot (keltainen), (paikallisia määräyksiä on noudatettava!)

## StVZO – equipment

- Erillinen käyttöluva 25 km/h
- Erillinen käyttöluva 25 km/h
- Rekisterikilven pidike

## Engine

- Deutz TCD 2.9 L4 S5, 55,4 kW / 75 hv, stage V
- Käsikaasu
- Moottorin esilämmitys (jäähdytysvesi) + hydraulikkaöljyn esilämmitys 230 V

## Drive system & Axles

- 28 km/h (nopeudenkorotus)
- Käsikäyttöinen ryömintämekanismi

## Tires

- 15.0/55-17 AS ET0, profiili AS, leveys 1 600 mm
- 15.0/55-17 AS ET-40, profiili AS, leveys 1 660 mm
- 425/55 R 17 AS ET-40 Alliance 570, profiili AS, leveys 1 700 mm
- 31x15.50-15 EM ET-37, profiili EM, leveys 1 680 mm
- 12-16.5 EM ET0, profiili EM, leveys 1 500 mm
- 12-16.5 EM ET45, profiili EM, leveys 1 415 mm
- 15.5/55 R 18 EM ET0, profiili EM, leveys 1 570 mm
- 33x15.50-15 RP ET-37, profiili RP, leveys 1 680 mm
- 12-16.5 Sure Trax ET0 BKT, profiili SureTrax, leveys 1 530 mm

## Water filling

- Vedentäyttöventtiili ilman täyttöä (renkaat edessä)
- Vedentäyttöventtiili ilman täyttöä (renkaat takana)
- Vedentäyttöventtiili ilman täyttöä (renkaat edessä ja takana)
- Vedentäyttöventtiili täytöllä (renkaat edessä)
- Vedentäyttöventtiili täytöllä (renkaat takana)
- Vedentäyttöventtiili täytöllä (renkaat edessä ja takana)

## Loading system

- Kuormausvarren vaimennus
- Laskujarruventtiili (putkenrepeämän varmistus nosto- ja kallistussyinterissä)

## Quick change plates

- Euro, hydraulinen
- SkidSteer, hydraulinen
- SMS, hydraulinen
- Kramer, hydraulinen

## Hydraulics in front

- Paineeton paluu edessä (sis. vuotoöljyjohdon)

- Työhydrauliikka (74 l/min) suuri pumppu
- High Flow -tehohydrauliikka, yksitoiminen (115 l/min)
- 3. ohjauspiiri, proportionaalinen, sähköinen
- 4. ohjauspiiri lisäksi sähköinen, proportionaalinen, rinnakkainen
- Hydrauliikkaöljyn jäähdytin, lisä

#### Hydraulics in rear

- Paineeton paluu takana
- Kaksitoiminen hydrauliikkaliitäntä takana vaihtventtiilillä (käyttö: ohjaussauvakonsolin katkaisimella 0-1 + 3. ohjauspiiri)
- Hydrauliikkaliitäntä takana (51 l/min) kaksitoiminen (kaksi liitäntä) sis. erillisen ohjausventtiilin (käyttö: ohjaussauvakonsolin katkaisimella 1-0-2)
- Kaksi hydrauliikkaliitäntää takana (51 l/min) kaksitoiminen (neljä liitäntä) sis. erillisen ohjausventtiilin (käyttö: 1 DW-liitäntä katkaisimella (1-0-2), 1 DW-liitäntä painikkeella (1-0-2), (liitäntöjä voi käyttää samanaikaisesti)

#### Bio-hydraulic oil

- Shell PANOLIN S4 HLP Synth 46 (biohydrauliikkaöljy)

#### Electrical connections in front

- Etupistorasia, 7-napainen, etutyölaiteiden valaistukselle
- Etupistorasia 3-napainen kaksinkertaiselle toiminnolle (käyttö: 2 painikkeella ohjaussauvassa, 1. toiminto painikkeella painettava, 2. toiminto lukkiutuva)
- Etupistorasia 3-napainen kaksinkertaiselle toiminnolle (käyttö: 2 painikkeella ohjaussauvassa, 1. toiminto lukkiutuva, 2. toiminto painikkeella painettava)
- Etupistorasia 3-napainen kaksinkertaiselle toiminnolle (käyttö: 2 painikkeella ohjaussauvassa, 1. toiminto painikkeella painettava, 2. toiminto painikkeella painettava)
- Etupistorasia 3-napainen kaksinkertaiselle toiminnolle (käyttö: 2 painikkeella ohjaussauvassa, 1. toiminto lukkiutuva, 2. toiminto lukkiutuva)

#### Electrical connections in rear

- Pistorasia takana, 7-napainen, taakse kiinnitettyjen työlaiteiden valaistus
- Takapistorasia, 3-napainen (käyttö: ohjaussauvakonsolin katkaisimella 1-0-2)

#### Additional weight

- Vastapaino, peruslevy (122 kg)

#### Safety options

- Peruutusvaroitussaitteisto (äänellä)
- Laskujarruventtiili (putkenrepeämän varmistus nosto- ja kallistussynterissä)
- Ajonestolukitus (käyttö koodatulla virta-avaimella)

#### Other

- Akun päävirtakytkin, 2 kytkentäpiiriä
- (sähköverkon ja generaattorin erottaminen akusta kahta kytkentäreittä käyttämällä)
- Käsikäyttöinen rasvapuristin
- Häätäpakkaus (varoituskolmio/ensiapulaukku)
- Työkalusarja
- Täysin automaattinen keskusvoitelujärjestelmä

Takuun pidennys\*

- Economy 24 kuukautta (2500 h)
- Economy 36 kuukautta (3000 h)
- Economy 48 kuukautta (3500 h)
- Economy 60 kuukautta (4000 h)
- Premium 24 kuukautta (3000 h)
- Premium 36 kuukautta (4000 h)
- Premium 48 kuukautta (5000 h)
- Premium 60 kuukautta (6000 h)

\*Takuun pidennystä Saksassa koskevia tarjouksia uudistetaan parhaillaan – lisätietoja tulossa pian.

#### Custom-made paint finish

- Erikoismaalaus, RAL, yksivärinen – Weidemann-punaisen sijasta
- Erikoismaalaus, RAL, monivärinen

#### Trailer and recovery equipment

- Perävaununukytkenä, automaattinen

#### Self-propelled work machines with ball hitch

- Perävaununukytkenä, automaattinen