



2080 Hjullæssere

Tekniske data

■ Motordata standard

Motorproducent	Deutz
Motortype	TD 2.9 L4 S5
Cylinder	4
Motoreffekt	45 kW
Motoreffekt	61 hk
ved maks. omdrejningstal	2.300 o/min
Slagvolumen	2.900 cm ³
Kølemiddeltype	vand
Emissionsklasse	V
Efterbehandling af udstødningsgas	DOC/DPF
Gennemsnitligt lydeffektniveau LwA (kabine)	98,8 dB(A)
Garanteret lydeffektniveau LwA (kabine)	101 dB(A)
Angivet lydtryksniveau LpA (kabine)	74 dB(A)

■ Motordata option 1

Motorproducent	Deutz
Motortype	TCD 2.9 L4 S5
Cylinder	4
Motoreffekt	55,4 kW
Motoreffekt	75 hk
ved maks. omdrejningstal	2.300 o/min
Slagvolumen	2.900 cm ³
Kølemiddeltype	vand/ladeluft
Emissionsklasse	V
Efterbehandling af udstødningsgas	DOC/DPF
Gennemsnitligt lydeffektniveau LwA (kabine)	100
Garanteret lydeffektniveau LwA (kabine)	101
Angivet lydtryksniveau LpA (kabine)	77

■ Elektrisk system

Driftsspænding	12 V
----------------	------

Batteri	100 Ah
Dynamo	95 A

■ Vægt

Driftsvægt	4.300 kg
Tippelast med skovl - maskine lige, mast vandret	3.719 kg
Tippelast med skovl - maskine med knæk, mast vandret	3.113 kg
Tippelast med pallegaffel - maskine lige, mast vandret	3.170 kg
Tippelast med pallegaffel - maskine med knæk, mast vandret	2.662 kg

■ Førerkabine

Førerkabine	Kabine
-------------	--------

■ Fyldmængder

Tankindhold brændstof	65 l
Tankindhold hydraulikolie	50 l

■ Drev

Drevtype	hydrostatisk
Køredrev	kardanaksel
Køretrin	2
Aksel	PA 1200
Kørehastighed standard	0-20 km/h
Kørehastighed option 1	0-28 km/h
Driftsbremse	Hydrostatisk køredrev på alle fire hjul (slidfrit)
Parkeringsbremse	Drifts- og parkeringsbremse i drivlinjen på alle fire hjul
Differentiallås	100 % foraksel + bagaksel

■ Hydraulikanlæg

Kørehydraulik arbejdstryk (maks.)	450 bar
Arbejdshydraulik transportmængde (maks.)	57,5 (74-115) l/min
Arbejdshydraulik arbejdsdruk (maks.)	210 bar

■ Kinematik

Kinematik type	PZ
----------------	----

Løftecylinder	2
Tipcylinder	1
Hurtigt skifte system	hydraulisk

■ Styring

Styringstype	Hydraulisk knæk-pendulstyring
--------------	-------------------------------

Styre cylinder	1
Pendulvinkel	±12 grad

■ Andre oplysninger

FSD = førertag
DPF = dieselpartikelfilter
DOC = dieseloxidationskatalysator
SCR = selektiv katalytisk reduktion
Vippelastberegning i henhold til ISO 14397

Dimensioner

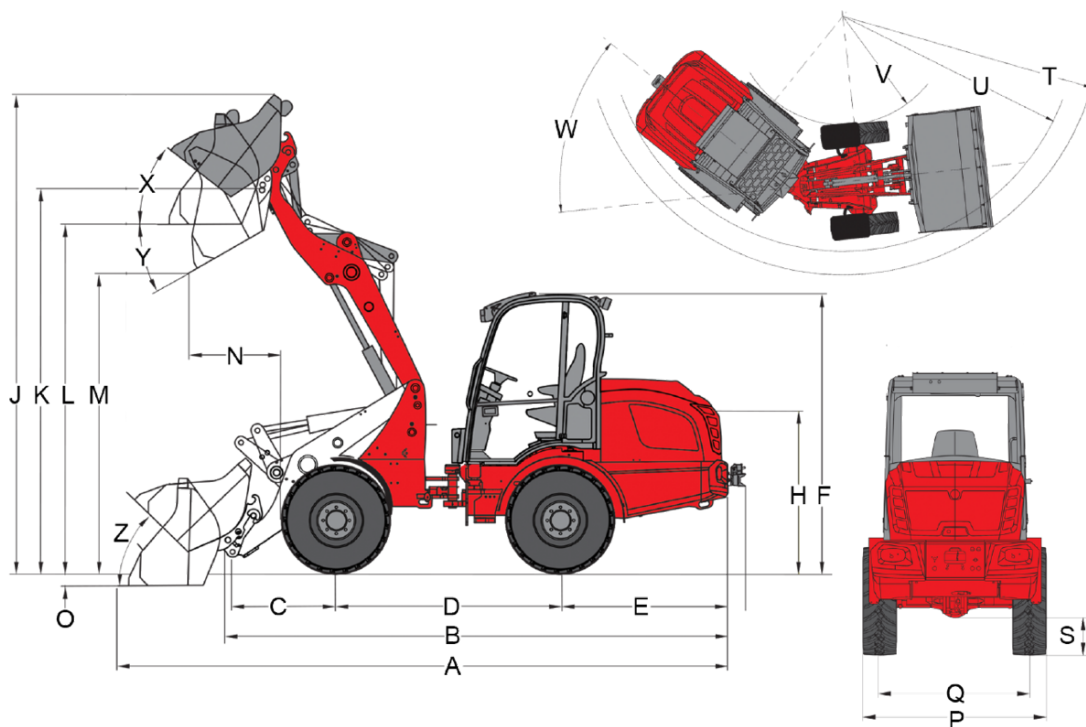

PZ-kinematik (standard)

	Standardudstyr	11.5/80 - 15.3 AS ET40
A	Samlet længde	5.160 mm
B	Samlet længde uden skovl	4.190 mm
C	Skovlomsdrejningspunkt (til akselmidtpunkt)	680 mm
D	Akselafstand	2.050 mm
E	Bagudhæng	1.420 mm
F	Højde med sikkerhedstag (fast)	
	Højde med sikkerhedstag, der kan klappes sammen (EPS)	
	Højde med sikkerhedstag, der kan klappes sammen (EPS), sammenklappet	
	Højde med sikkerhedstag, der kan sænkes (EPS Plus), sænket	
	Højde med sikkerhedstag, der kan sænkes (EPS Plus)	
	Højde med lavt sikkerhedstag	
	Højde med højt sikkerhedstag	
	Højde med lav kabine	2.360 mm
	Højde med høj kabine	2.540 mm
	Højde med kabine	
H	Sædehøjde	1.430 mm
J	Samlet arbejdsøjde	4.020 mm
K	Skovlomsdrejningspunkt (maks. løftehøjde)	3.240 mm
L	Overlæsningshøjde	2.950 mm
M	Tiphøjde	2.320 mm
N	Rækkevidde (ved M)	280 mm
O	Skrabedybde	70 mm
P	Samlet bredde	1.410 mm
Q	Sporvidde	1.120 mm
S	Frihøjde	300 mm
T	Radius maksimalt	3.650 mm
U	Radius på udvendig kant	3.320 mm
V	Indvendig radius	1.730 mm
W	Knækvinkel	45 °
X	Returrullevinkel ved maks. løftehøjde	49 °
Y	Udtipningsvinkel	44 °
Z	Returrullevinkel på jorden	43 °

De viste illustrationer, udstyret og dataene kan afvige fra det aktuelle leveringsprogram i dit land. Vist er eventuelt ekstraudstyr mod prillistlæg. Ret til ændringer forbeholdes.

Standardudstyr

Motor

- Deutz TD 2.9 L4 S5, 45 kW / 61 PS, stage V

Dæk

- 11.5/80-15.3 AS ET40, Profil AS, Bredde 1410 mm

Styring

- Hydraulisk knæk-pendulstyring, pendulvinkel $\pm 12^\circ$
- Styrecylinder: 1

Drev

- Hydrostatisk firehjulstræk, køreretning vælges via Joystick
- Driftsbremse: Hydrostatisk køredrev på alle 4 hjul (slidfrit)
- Central drifts- og parkeringsbremse i transmissionen på alle 4 hjul
- 100% elektrisk-hydraulisk differentialsperre kan kobles til ved for- og bagaksel

Hydraulik

- 3. Styrekreds foran elektrisk proportional parallel via joystick, inkl. dobbelt stop; hydraulikoliekøler
- Flydeindstilling for loftecylinder

Førerplads

- Komfortkabine med varme og ventilation, vipbar til siden, ROPS/FOPS-testet
- Komfortsæde med sikkerhedssele, fuldt fjedret, vægt-, ryglæns- og længdeindstilling
- Hydraulisk pilotstyret joystick med køreretningskontakt og integreret knap til differentialsperre
- Arbejdslygter 2 foran og 2 bag
- Driftstimetæller
- Brændstofindikator
- Justerbart rat

Andet

- Værktøjskasse bag i køretøjet
- Belysningsanlæg i henhold til StVZO
- Skovpositionsvisning
- Selvindstillelig kobling

Hurtigskiftplader

- Weidemann hydraulisk

EquipCare (telematik)

- EquipCare 36 måneder (inkl. app & Manager)

Anhænger- og redningsanordninger

- Redningskobling (ikke tilladt med anhænger!)

Ekstraudstyr

Førerplads

- Kabine komfort med 2 døre høj
- Opbevaringsrum med flaskeholder (til venstre under førersæde)
- Radioforberedelse DAB+ (antenne, højttaler)
- Radio DAB + komplet
- Klima anlæg
- Kabinestikdåse 230 V (tilslutningskapacitet maks. 2000 W), (funktion kun ved tilsluttet motorforvarmer ved 230 V-nettilslutning)

Førersæde

- Sæde, stof; sædevarme (MSG 85)
- Sæde, stof; luftaffjedring (MSG 95AL/722)
- Sæde, stof; luftaffjedring; sædevarme (MSG 95AL/732)

Belysning

- LED-arbejdslygter, 2 foran, 2 bagest
- Rotorblink (gult), (national lovgivning skal overholdes)

Udstyr i henhold til StVZO

- Særlig godkendelseserklæring < 25 km/t
- Særlig godkendelseserklæring > 25 km/t
- Nummerpladeholder

Motor

- Deutz TCD 2.9 L4 S5, 55,4 kW / 75 PS, stage V
- Håndspeeder
- Motorforvarmer (kølevand) + hydraulikolieforvarmer 230 V

Drev & aksler

- 28 km/t (hastighedsforøgelse)
- Håndbetjent krybegear (til langsom kørsel)

Dæk

- 15.0/55-17 AS ET0, Profil AS, Bredde 1600 mm
- 15.0/55-17 AS ET-40, Profil AS, Bredde 1660 mm
- 425/55 R 17 AS ET-40 Alliance 570, Profil AS, Bredde 1700 mm
- 31x15.50-15 EM ET-37, Profil EM, Bredde 1680 mm
- 12-16.5 EM ET0, Profil EM, Bredde 1500 mm
- 12-16.5 EM ET45, Profil EM, Bredde 1415 mm
- 15.5/55 R 18 EM ET0, Profil EM, Bredde 1570 mm
- 33x15.50-15 RP ET-37, Profil RP, Bredde 1680 mm
- 12-16.5 Sure Trax ET0 BKT, Profil SureTrax, Bredde 1530 mm

Vandpåfyldning

- Vandpåfyldningsventil uden påfyldning (forhjul)
- Vandpåfyldningsventil uden påfyldning (baghjul)
- Vandpåfyldningsventil uden påfyldning (for- og baghjul)
- Vandpåfyldningsventil med påfyldning (forhjul)
- Vandpåfyldningsventil med påfyldning (baghjul)
- Vandpåfyldningsventil med påfyldning (for- og baghjul)

Læssesystem

- Læssearmsdæmpning
- Sænkebremseventil (rørbrudssikring på løfte- og tipcylinder)

Hurtigskiftplader

- Euro hydraulisk
- SkidSteer hydraulisk
- SMS hydraulisk
- Kramer hydraulisk

Hydraulik foran

- Trykløst returløb foran (inkl. lækolieslange)

- Arbejdshydraulik (74 l/min) stor pumpe
- High Flow - ydelseshydraulik enkeltvirkende (115 l/min)
- 3. Styrekreds elektrisk, proportionalt seriel
- 4. Styrekreds ekstra elektrisk proportional parallel
- Hydraulikoliekøler ekstra

Hydraulik bagest

- Trykløst returløb bag
- En hydrauliktildslutning bag, dobbeltvirkende over omskifterventil (Betjening: via kontakt (0 - 1) på joystick konsol + 3. styrekreds).
- En hydrauliktildslutning bag (51 l/min) dobbeltvirkende (to koblinger) inkl. separat styreventil (Betjening: Via kontakt (1 - 0 - 2) på joystick konsol)
- To hydrauliktildslutninger bag (51 l/min) dobbeltvirkende (fire koblinger) inkl. separat styreventil (Betjening: 1 dobbelt tilslutning via kontakt (1 - 0 - 2), 1 dobbelt tilslutning via knapper (1 - 0 - 2)), (Tildslutninger kan betjenes samtidigt)

Biohydraulikolie

- Shell PANOLIN S4 HLP Synth 46 (biohydraulikolie)

Elektriske tilslutninger foran

- Stikdåse foran, 7-polet til belysning af frontmonterede redskaber
- 3-polet stikdåse foran til dobbelt funktion (betjening: Via 2 knapper på joysticket; 1. funktion tastende, 2. funktion låsende)
- 3-polet stikdåse foran til dobbelt funktion (betjening: Via 2 knapper på joysticket; 1. funktion låsende, 2. funktion tastende)
- 3-polet stikdåse foran til dobbelt funktion (betjening: Via 2 knapper på joysticket; 1. funktion tastende, 2. funktion tastende)
- 3-polet stikdåse foran til dobbelt funktion (betjening: Via 2 knapper på joysticket; 1. funktion låsende, 2. funktion låsende)

Elektriske tilslutninger bagest

- 7-polet stikdåse bagest til belysning af bagmonterede redskaber
- Stikdåse bag, 3-benet (Betjening: Via kontakt (1 - 0 - 2) på joystick konsol)

Ekstra vægt

- Ballastvægt bundplade (122 kg)

Sikkerhedsudstyr

- Bakalarm (akustisk)
- Bremsesænkeventil (rørbrudssikring på løfte- og tipcylinder)
- Startspærre (betjening via kodet tændingsnøgle)

Andet

- Batteriafbryder 2 kredse
- (afbrydelse af ledningsnettet og generatoren via 2 koblingsbaner fra batteri)
- Manuel smøring
- Kombitaske (advarselstrekant/forbindskasse)
- Værktøjssæt
- Fuldautomatisk centralsmørelæg

Forlængelse af garantien*

- Economy 24 måneder (2500 h)
- Economy 36 måneder (3000 h)
- Economy 48 måneder (3500 h)
- Economy 60 måneder (4000 h)
- Premium 24 måneder (3000 h)
- Premium 36 måneder (4000 h)
- Premium 48 måneder (5000 h)
- Premium 60 måneder (6000 h)

*Tilbud i forbindelse med forlængelse af garantien er i Tyskland i øjeblikket under revision – yderligere oplysninger følger så hurtigt som muligt.

Speciallak

- Speciallakering i RAL-farve (ensfarvet) - i stedet for Weidemann rød
- Speciallakering RAL flere farver

Anhænger- og redningsanordninger

- Anhængerkobling automatisk

Selvkørende arbejdsmaskine med anhængerkobling

- Anhængerkobling automatisk