



## 2060T

### Teleskophjullastare

#### Tekniska data

##### ■ Motordata, Standard

Motortillverkare	Kohler
Motormodell	KDI 1903 TCR
Cylinder	3
Motoreffekt	42
Motoreffekt	57
vid max. varvtal	2.600 U/min
Vridmoment maximalt	225 Nm
Cylindervolym	1.861 cm <sup>3</sup>
Kylmedelstyp	vatten
Avgaskrav EU steg	V
Avgasefterbehandling	DOC/DPF

##### ■ Elsystem

Arbetsspänning	12 V
Batteri	100 Ah
Generator	120 A

##### ■ Vikter

Arbetsvikt	4.150 - 4.750 kg
Brytkraft (max.)	4.345 daN
Lyftkapacitet (max.)	4.255 daN
Tipplast med skopa - rak maskin, laddningsram horisontell	2.790 - 2.960 kg
Tipplast med skopa - svängd maskin, laddningsram horisontell	2.430 - 2.600 kg
Tipplast med skopa - rak maskin (utkörd skopa)	1.590 - 1.670 kg
Tipplast med skopa - svängd maskin (utkörd skopa)	1.360 - 1.450 kg
Tipplast med skopa - Rak maskin, lyftanordning i det nedre läget	3.600 - 3.805 kg
Tipplast med skopa - Svängd maskin, lyftanordning i det nedre läget	3.147 - 3.347 kg
Tipplast med pallgaffel - rak maskin, laddningsram horisontell	2.220 - 2.350 kg
Tipplast med pallgaffel - svängd maskin, laddningsram horisontell	1.940 - 2.070 kg
Tipplast med pallgaffel - rak maskin (utkörda gafflar)	1.380 - 1.460 kg
Tipplast med pallgaffel - svängd maskin (utkörda gafflar)	1.190 - 1.270 kg

Tipplast med pallgaffel - rak maskin, transportställning	2.631 - 2.779 kg
Tipplast med pallgaffel - svängd maskin, transportställning	2.305 - 2.449 kg

##### ■ Förarhytt

Förarhytt	FSD (förarhytt)
-----------	-----------------

##### ■ Volymer

Drivmedeltankens volym	80 l
Hydrauloljetankens volym	32 l

##### ■ Drivsystem

Drivningsätt	ecDrive (Electronic Controlled Drive)
Drivning	Hydrostatisk genom fördelningsväxellåda och kardanaxel
Körlägen	2
Axel	PA 1200
Standard hastighet	0-20 km/h
Körhastighet Tillval 1	0-30 km/h
Driftsbroms	Trumbromsar (som tillval: Lamellbroms)
Parkeringsbroms	Trumbromsar (som tillval: Lamellbroms)
Differentiallås	100% framaxel + bakaxel

##### ■ Hydraulsystem

Arbetsstryck, körsystemets hydraulsystem (max.)	500 bar
Flöde, arbetssystemets hydraulsystem (max.)	56,6 (70,4) l/min
Arbetsstryck, arbetssystemets hydraulsystem (max.)	235 bar

##### ■ Kinematik

Kinematik, typ	Teleskoparm (Z-Kinematik)
Lyftcylinder	1
Tippcylinder	1
Snabbväxlingssystem	hydraulisk

##### ■ Styrning

Styrningstyp	Hydraulisk midjestyning
Styrcylinder	1
Pendelvinkel	± 10 Grad

### ■ Karakteristiska bullervärden

Genomsnittlig bullerexponering LwA (Förarskyddstak)	99,9 dB(A)
Garanterad bullerexponering LwA (Förarskyddstak)	101 dB(A)
Angivet ljudtryck LpA (Förarskyddstak)	70 dB(A)
Genomsnittlig bullerexponering LwA (förarhytten)	99,9 dB(A)

Garanterad bullerexponering LwA (förarhytten)	101 dB(A)
Angivet ljudtryck LpA (Förarhytt)	69 dB(A)

### ■ Övrig information

FSD = förarskyddstak  
DPF = dieselpartikelfilter  
DOC = dieleloxidationskatalysator  
SCR = selektiv katalytisk reduktion  
Tipplastberäkning enligt ISO 14397

# Mått

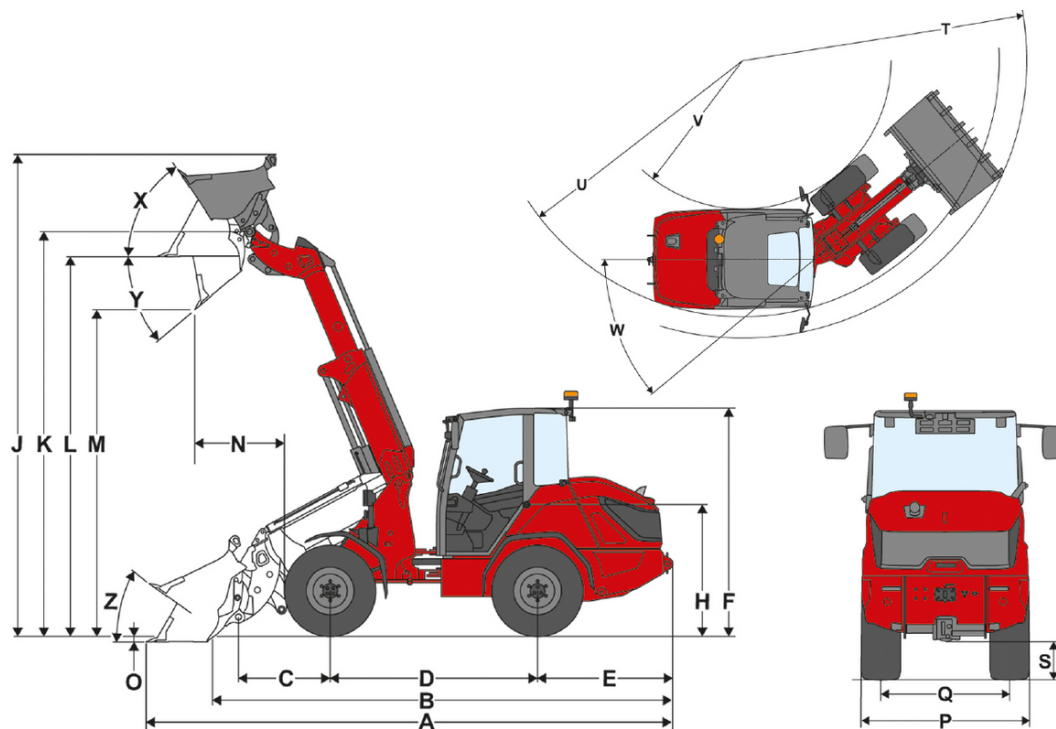

	Standardutrustning	365 / 70 R 18 BKT MP513 ET20
<b>A</b>	Total längd	5.590 mm
<b>B</b>	Total längd utan skopa	4.780 mm
<b>C</b>	Skopvridpunkt (till axelmitt)	975 mm
<b>D</b>	Hjulbas	2.200 mm
<b>E</b>	Bakre överhäng	1.435 mm
<b>F</b>	Höjd med lågt förarskyddstak	2.345 mm
	Höjd med högt förarskyddstak	2.425 mm
	Höjd med förarhytt	2.425 mm
<b>H</b>	Sitthöjd	1.400 mm
<b>J</b>	Total arbetshöjd	5.155 mm
<b>K</b>	Skopvridpunkt (maximal lyfthöjd)	4.300 mm
<b>L</b>	Lasthöjd teleskoparm utmatad	4.095 mm
<b>M</b>	Dumpningshöjd med utmatad teleskoparm	3.470 mm
<b>N</b>	Räckvidd (hos M)	955 mm
<b>O</b>	Grävdjup	60 mm
<b>P</b>	Total bredd	1.520 mm
<b>Q</b>	Bandbredd	1.160 mm
<b>S</b>	Markfrigång	345 mm
<b>T</b>	Maximal radie	4.260 mm
<b>U</b>	Radie vid ytterkant	3.850 mm
<b>V</b>	Innerradie	2.225 mm
<b>W</b>	Svängvinkel	40 °
<b>X</b>	Återtippsvinkel vid maximal lyfthöjd	56 °
<b>Y</b>	Tippningsvinkel	40 °
<b>Z</b>	Återtippsvinkel på marken	36 °

# Standardutrustning

## Motor

- Kohler KDI 1903 TCR, 42 kW / 57 hk (DOC/DPF), EU: Steg V

## Styrning

- Hydraulisk midjstyrning
- Styr cylinder: 1

## Förarplats

- Förarskyddstak med godkänd ROPS / FOPS, bakruta
- Generöst utrymme
- Spegel på vänster och höger sida
- Ergonomisk generöst insteg
- Justerbar ratt (lutning och höjd)

## Förarstol

- Förarstol med klädsel av konstläder, med säkerhetsbälte, helfjädrad, vikt-, rygg- och längdinställning

## Belysning

- Belysning enligt tyska bestämmelser för trafik på allmän väg
- Arbetsstrålkastare Basic med lysdioder (1000 lumen) på förarhyttens tak, 2 fram, 1 bak

## Drivningar & axlar

- Axel: Axel med planetväxel PA1200
- Drivlina: hydrostatisk med fördelningslåda och kardanaxel, elektronisk styrd
- Körlägen: Autoläge; ECO-läge (Minskar motorns varvtal när inställd hastighet är uppnådd)
- Diffspärr: 100% på fram- och bakaxel
- Hastighet: 20 km/h (tillval 30 km/h)
- Hastighetssteg: 2 | 10 km/h / 20 km/h
- Bromsar: Trumbroms i framaxeln som verkar på bakaxeln genom kardanaxeln
- Parkeringsbroms: Trumbroms i framaxeln som aktiveras för hand och verkar på bakaxeln genom kardanaxeln

## Däck

- 365 / 70 R 18 BKT MP513 ET20, bredd 1520 mm, höjd 2425 mm

## Lastsystem

- LS1000 teleskoperande lastarm
- Snabbväxlingsanordning (Weidemann HV/TH - C) hydraulisk
- Kinematik: Z
- Lyftcylinder: 1
- Tippi cylinder: 1
- Flytläge för lyftcylinder

## Hydraulik

- Elektrisk styrspak med körriktningbrytare, integrerad knapp för differentialspärr och proportionell teleskoperingsfunktion
- Tredje styrkrets fram, elektrisk proportionell via styrspak, inkl. konstantfunktion
- Hydraulsystem för redskap 59 l/min (22,9 ccm)
- Hydrauloljeyklare

## EquipCare (telematik)

- EquipCare 36 månader

# Tillval

## Förarplats

- Lågt förarskyddstak med bakruta
- Förarhytt med 1 dörrar inkl. värme och fläkt
- Tvådelad dörr
- Fram- och bakruta med torkare fram och bak
- Vidvinkelbackspegel i förarhytten
- Luftkonditioneringsanläggning
- Förberedd för radio DAB+ (antenn, högtalare)
- Radio DAB+ komplett
- Kontaktdon: 2xUSB
- Solrullgardin
- Förvaringslåda (till vänster bredvid förarstolen)
- Vidvinkelbackspegel i förarhytten

## Förarstol

- Stol med klädsel av tyg; MSG95
- Stol av konstläder; luftfjädring; MSG95
- Stol med klädsel av tyg; Luftfjädring; Högt ryggstöd; MSG95
- Stol med klädsel av tyg; luftfjädring; stolsvärme; MSG95
- Stol med klädsel av tyg; luftfjädring; stolsvärme; högt ryggstöd; MSG95
- Stol med klädsel av tyg; luftfjädring; MSG95
- Stol med klädsel av tyg; Högt ryggstöd; MSG85

## Belysning

- Belysning med lysdioder enligt tyska trafikbestämmelser
- Arbetsstrålkastare Performance med lysdioder (2000 lm) på hytttak, 2 fram, 2 bak
- Arbetsstrålkastare Performance med lysdioder (2000 lumen) på teleskoparm, 2 fram
- Roterande varningsljus med lysdioder (gul), (Följ nationella bestämmelser).

## Tillstånd & Vägtrafik

- Godkänd för färd på allmän väg < 25 km/h
- Godkänd för färd på allmän väg > 25 km/h
- Hållare för registreringsskylt fram och bak
- LGF-skylt (Följ nationella bestämmelser).

## Drivningar & axlar

- Handgas
- Förvärmning: Kylarvätska, hydraulolja; 230 V, kontakdon typ E/F
- Förvärmning: Kylarvätska, hydraulolja; 230 V, kontakdon typ J
- Förvärmning: Kylarvätska, hydraulolja; 230 V, kontakdon typ G
- Kör lägen Auto / Eco / Redskap
- Kör lägen Auto / Eco / M-drive
- Proportionell farthållare (krypkörningsfunktion)
- 20 km/h hastighetsökning
- 30 km/h hastighetsökning
- Elhydraulisk lamellbroms med fjäderspänning på framaxeln, verkar på bakaxeln med hjälp av kardanaxel inkl. funktion för start i backe

## Däck

- 400 / 70 R 18 Michelin Bibload ET0, Profil Bibload, bredd 1597, höjd 2444
- 425 / 55 R 17 Alliance 570 ET-15, bredd 1655 mm, höjd 2386 mm
- 440 / 50 R 17 BKT Trac Super ET-15, bredd 1671 mm, höjd 2377 mm
- 340 / 80 R 18 Alliance 585 ET15, bredd 1515 mm, höjd 2441 mm
- 400 / 70 R 18 Michelin XMCL ET0, Profil XMCL, bredd 1604 mm, höjd 2447 mm
- 405 / 70 R 18 Alliance 608 ET0, bredd 1608 mm, höjd 2453 mm

## Lastsystem

Snabbväxlingsplatta:

- Skid Steer (hydraulisk - SAEJ2513 SSL HV)
- Matbro (hydraulisk)
- Euro (hydraulisk - ISO23206 EURO HV) (inkl. två kopplingar SVK storlek 3)

Övrigt:

- Vibrationsdämpning av last

## Biohydraulolja

- Shell Panolin HLP Synt46 (biologisk hydraulolja)

## Hydraulik fram

- Hydraulsystem för redskap 74,1 l/min (28,5 ccm)
- Trycklös retur fram (1 x Flatface strl 3, kontaktdon) inkl. läckoljeledning (1 x Flatface strl 2, kontaktdon)
- Dubbel snabbkoppling Faster - på maskinsidan + på redskapssidan
- Omkopplingsventil fram på tredje styrkretsen (tredje styrkrets med 4 kopplingar Flatface strl. 2)
- Trycklös tredje styrkrets fram på teleskoparmen

## Hydraulik bak

- Enkelverkande hydraulkopplingar bak med omkopplingsventil (två kopplingar SVK strl. 3)

## Elanslutningar fram

- Kontaktdon fram 13 stift, (2x elektriska funktioner E1/ E2 och belysning); Handhavande: med två reglage på styrspaken; första funktion momentan, andra funktion spärrande
- Kontaktdon fram 13 stift, (2x elektriska funktioner E1/ E2 och belysning); Handhavande: med två reglage på styrspaken; första funktion låsning, andra funktion momentan
- Kontaktdon fram 13 stift, (2x elektriska funktioner E1/ E2 och belysning); Handhavande: med två reglage på styrspaken; första funktion momentan, andra funktion momentan
- Kontaktdon fram 13 stift, (2x elektriska funktioner E1/ E2 och belysning);&# 160;Handhavande: med två reglage på styrspaken; första funktion låsning, andra funktion spärrande

## Elanslutningar bak

- Eluttag bak sjupoligt för belysning av bakre påbyggnadsredskap

## EI

Batterifrånskiljare:

- Batterifrånskiljare på förarplats - brytande relä

## Säkerhetstillval

- Backvarnare (akustisk)
- Backkamera
- Bältesövervakning
- Körspärr med startnyckel (Handhavande: Med kodad startnyckel)
- Startspärr EquipCare Dual ID (Handhavande: Med knappsats)

## Speciallackering

- Speciallackering RAL enfärgad - i stället för Weidemann röd
- Speciallackering RAL flerfärgad

## Övrigt

- Verktygslåda inkl. verktygsats
- Kombinationsväska (varningstriangel / förbandslåda)
- Helautomatisk centralsmörjning
- Förberedd för centralsmörjning (smörjfettsledning på armen)

## Släpvagns- och bärgningsanordningar

- Draganordning 38 mm, automatisk
- Växlingsdrag (ej godkänd för släpvagn!)
- Dragkula K50
- Växlingsdrag + Draganordning med kula K50