



1280 Hoftrac

Tekniska data

■ Motordata, Standard

Motortillverkare	Perkins
Motormodell	403 J-17 T
Cylinder	3
Motoreffekt	18,4 kW
Motoreffekt	25 PS
vid max. varvtal	2.800 U/min
Cylindervolym	1.663 cm ³
Kylmedelstyp	vatten
Avgaskrav EU steg	V
Avgasefterbehandling	-

■ Elsystem

Arbetsspänning	12 V
Batteri	77 Ah
Generator	65 A

■ Vikter

Arbetsvikt	2.380 - 2.550 kg
Brytkraft (max.)	1.939 - 2.058 daN
Lyftkapacitet (max.)	1.965 - 2.063 daN
Tipplast med skopa - rak maskin, laddningsram horisontell	1.380 - 1.780 kg
Tipplast med skopa - svängd maskin, laddningsram horisontell	1.150 - 1.480 kg
Tipplast med skopa - Rak maskin, lyftanordning i det nedre läget	2.400 - 3.050 kg
Tipplast med skopa - Svängd maskin, lyftanordning i det nedre läget	2.010 - 2.570 kg
Tipplast med pallgaffel - rak maskin, laddningsram horisontell	1.080 - 1.410 kg
Tipplast med pallgaffel - svängd maskin, laddningsram horisontell	980 - 1.160 kg
Tipplast med pallgaffel - rak maskin, transportställning	1.540 - 1.980 kg
Tipplast med pallgaffel - svängd maskin, transportställning	1.280 - 1.650 kg

■ Förarhytt

Förarhytt	FSD (eps, förarhytt)
-----------	----------------------

■ Volymer

Drivmedeltankens volym	45 l
Hydrauloljetankens volym	27 l

■ Drivsystem

Drivningssätt	hydrostatisk
Drivning	Kardanaxel
Körlägen	2
Axel	T94
Standard hastighet	0-20 km/h
Driftsbroms	Hydrostatisk fyrhjulsdraft på alla 4 hjul (slitagefri)
Parkeringsbroms	Färd- och parkeringsbroms i drivlinan
Differentialås	100% VA + HA (tillval)

■ Hydraulsystem

Arbetstryck, körsystemets hydraulsystem (max.)	370 bar
Flöde, arbetssystemets hydraulsystem (max.)	44,8 l/min
Arbetstryck, arbetssystemets hydraulsystem (max.)	185 bar

■ Kinematik

Kinematik, typ	P
Lyftcylinder	2
Tippcylinder	1
Snabbväxlingssystem	mekanisk (hydraulisk)

■ Styrning

Styrningstyp	Hydraulisk midjestyning
Styrcylinder	1
Pendelvinkel	± 12 Grad

■ Karakteristiska bullervärden

Genomsnittlig bullerexponering LwA (Förarskyddstak)	99,9 dB(A)
Garanterad bullerexponering LwA (Förarskyddstak)	101 dB(A)
Angivet ljudtryck LpA (Förarskyddstak)	84 dB(A)
Genomsnittlig bullerexponering LwA (förarhytten)	99,9 dB(A)

Garanterad bullerexponering LwA (förarhytten)	101 dB(A)
Angivet ljudtryck LpA (Förarhytt)	79 dB(A)

■ Övrig information

FSD = förarskyddstak
eps = Easy Protection System (fällbart förarskyddstak)
DPF = dieselpartikelfilter
DOC = dieseloxidationskatalysator
Tiplastberäkning enligt ISO 14397

Mått

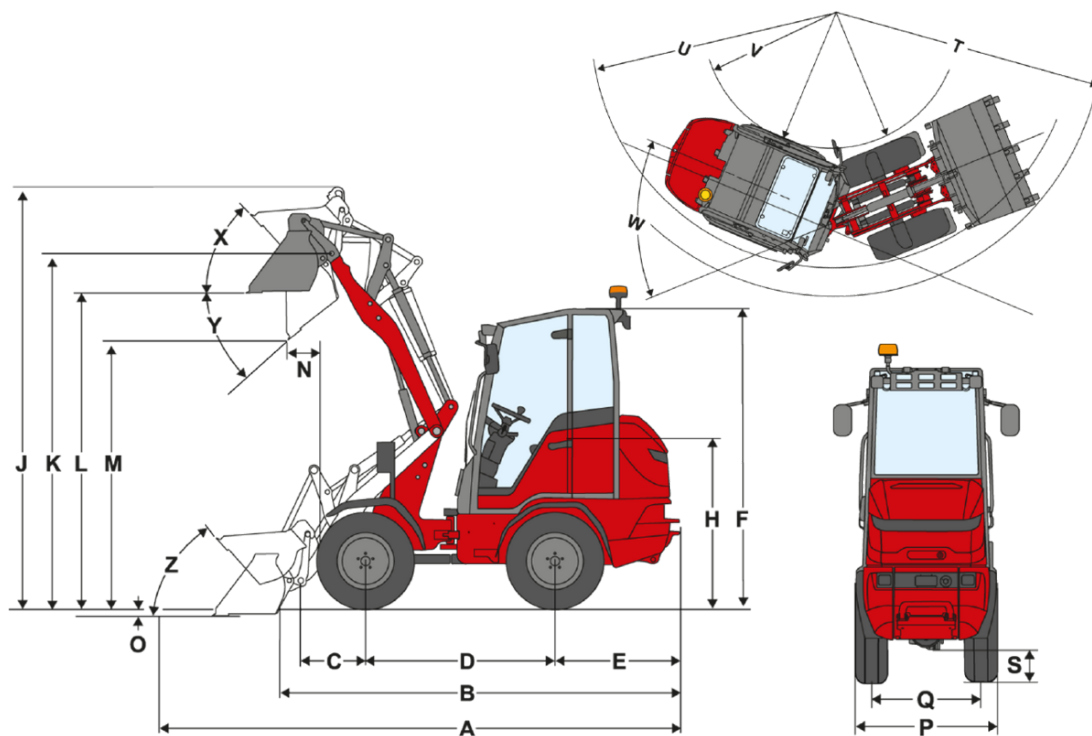

		P-kinematik (Standard)	P-kinematik (lång)
	Standardutrustning	10.0/75 - 15.3 AS ET80	10.0/75 - 15.3 AS ET80
A	Total längd	4.053 mm	4.276 mm
B	Total längd utan skopa	3.321 mm	3.545 mm
C	Skopvridpunkt (till axelmitt)	534 mm	758 mm
D	Hjulbas	1.623 mm	1.623 mm
E	Bakre överhäng	1.054 mm	1.054 mm
F	Höjd med fast förarskyddstak	2.255 mm	2.255 mm
	Höjd med fällbart förarskyddstak (eps)	2.373 mm	2.373 mm
	Höjd med fällbart förarskyddstak, nedfällt (eps)	1.856 mm	1.856 mm
	Höjd med förarhytt	2.280 mm	2.280 mm
H	Sitthöjd	1.320 mm	1.320 mm
J	Total arbetshöjd	3.461 mm	3.710 mm
K	Skopvridpunkt (maximal lyfthöjd)	2.872 mm	3.120 mm
L	Lasthöjd	2.544 mm	2.820 mm
M	Dumpningshöjd	2.067 mm	2.380 mm
N	Räckvidd (hos M)	265 mm	330 mm
O	Grävdjup	37 mm	110 mm
P	Total bredd	1.044 mm	1.044 mm
Q	Bandbredd	780 mm	780 mm
S	Markfrigång		
T	Maximal radie	2.846 mm	2.951 mm
U	Radie vid ytterkant	2.546 mm	2.546 mm
V	Innerradie	1.423 mm	1.423 mm
W	Svängvinkel	45 °	45 °
X	Återtippningsvinkel vid maximal lyfthöjd	47 °	52 °
Y	Tippningsvinkel	44 °	36 °
Z	Återtippningsvinkel på marken	48 °	47 °

Standardutrustning

Motor

- Perkins 403 J-17 T, 18,4 kW / 25 hkr, stage V

Däck

- 10.0/75 - 15.3 AS ET80 (inkl. vändbara fälgar)

Styrning

- Hydraulisk midjestyrring, vinkel $\pm 12^\circ$
- Styr cylinder: 1

Drivning

- Hydrostatisk fyrhjulsdraft
- Körriktning väljs med styrspak
- Färd broms: Hydrostatisk fyrhjulsdraft på alla 4 hjul (slitagefri)
- Central färd broms och parkeringsbroms i drivlinan, påverkar alla 4 hjul

Hydraulik

- Tredje styrkrets fram DN10, hydrauloljekylare
- Flytläge för lyft- och tippcylinder
- Låsning av styrventil

Förarplats

- Förarskyddstak med beprövat stödskydd ROPS/FOPS, förarplatsen kan fällas åt sidan
- Komfortsäte med säkerhetsbälte, full fjädring, justerbar för vikt, rygg och benlängd, 60 mm fjädringsväg
- Arbetsstrålkastare: 2 fram och 2 bak
- Drifttidsräknare
- Bränslenivåmätare
- Ställbar rattstång

Tillval

Förrarplats

- Förrarskyddstak fällbart eps godkänd ROPS / FOPS (arbetsstrålkastare: 1 fram på lyftarmen och 1 bak)
- Förrarhytt låg med 2 dörrar, inkl. värme och fläkt (Arbetsstrålkastare: 2 fram och 2 bak)
- Armstöd till höger
- Förberedd för radio DAB+ (antenn, högtalare)
- Radio DAB+ komplett
- Eluttag i förrarhytten 230 V (anslutningseffekt maximalt 2 000 W), (fungerar endast vid ansluten motorvärmare i 230 V elnät)

Förrarstol

- Stol, konstläder (standard för hytt med skyddstak), (MSG 20)
- Stol, konstläder; stolvärme (MSG 20)
- Stol, konstläder; luftfjädring (MSG 75)
- Stol, konstläder; luftfjädring; stolvärme (MSG 75)
- Stol, tygklädsel (standard för förrarhytt), (MSG 20)
- Stol, tygklädsel; stolvärme (MSG 20)
- Stol, tygklädsel; luftfjädring (MSG 75)
- Stol, tygklädsel; luftfjädring; stolvärme (MSG 75)

Belysning

- Belysning enligt tyska vägtrafikbestämmelser
- Arbetsstrålkastare på lastarm
- Arbetsstrålkastare med lysdioder, 2 fram, 2 bak
- Roterande varningslampa (gul), Gällande bestämmelser skall följas!
- Roterande varningslampa (gul) med magnetfäste

StVZO-utrustning

- Individuellt typgodkänd < 25 km/h
- Registreringsskyltshållare

Motor

- Motorvärmare (kylvatten) + hydrauloljefövärmning 230 V

Drivningar & axlar

- Axel T94, hydrostatisk fyrhjulsdriфт med medelhögt tryck, 20 km/h (fördelningslåda, kardanaxel, diffspärr 100%)
- Chassihöjning (+ 30 mm)
- Krypkörningsreglage (inställning av hastighet på lågväxeln)

Däck

- 10.0/75-15.3 AS ET40, Profil AS, bredd 1124 mm, bredd omvänd 1300 mm
- 10.0/75-15.3 AS ET-5, Profil AS, bredd 1214 mm
- 31x15.50-15 AS ET0, Profil AS, bredd 1320 mm
- 31x15.50-15 AS ET-37, Profil AS, bredd 1394 mm
- 31x15.50-15 AS ET0 Starco, Profil AS, bredd 1294 mm
- 31x15.50-15 AS ET-37 Starco, Profil AS, bredd 1368 mm
- Dubbelmontage 10.0/75-15.3 AS fram, Profil AS, bredd 1650 mm
- 27x8.50-15 EM ET80, Profil EM, bredd 1000 mm, bredd omvänd 1340 mm
- 27x10.50-15 EM ET18, Profil EM, bredd 1160 mm
- 27x10.50-15 EM ET60 Profil EM, bredd 1080 mm / 1330 mm
- 10-16.5 EM ET0, Profil EM, bredd 1200 mm
- 10-16.5 EM ET40, Profil EM, bredd 1114 mm / 1300 mm
- 31x15.50-15 EM ET0, Profil EM, bredd 1340 mm
- 31x15.50-15 EM ET-37, Profil EM, bredd 1414 mm
- Dubbelmontage 27x8.50-15 EM fram, Profil EM, bredd 1650 mm
- 10.0/75-15.3 ET40 Mitas M159, Profil RP, bredd 1124 mm
- 31x15.50-15 RP ET0, Profil RP, bredd 1313 mm
- 10-16.5 Sure Trax ET0 BKT, Profil Sure Trax, bredd 1200 mm
- 10-16.5 Sure Trax ET40 BKT, Profil Sure Trax, bredd 1128 mm / 1300 mm
- Omvänd

Lastsystem

- Stor lyfthöjd (3120 mm)
- Lastarmsdämpning
- Sänkbromsventil (rörbrottsäkring lyft- och tippcylinder)

- Indikering av skopans läge

Snabbväxlingsplattor

- Weidemann hydraulisk
- Weidemann HV/HT - C - ECS
- Euro hydraulisk
- Skid Steer hydraulisk
- SMS hydraulisk

Hydraulik fram

- Trycklös returledning fram
- Tredje styrkrets fram DN12
- Tredje styrkrets komfort, inkl. spärr på spak för tredje styrkrets (manövrering: med knapp på styrspaken + lasta och lossa)
- Fjärde styrkrets komfort, inkl. spärr på spak för tredje styrkrets (manövrering: via knapp på styrspaken + lasta och lossa), (tredje styrkrets fram kan inte aktiveras samtidigt)
- Fjärde styrkrets via fyrvägsventil, inkl. enkel spärr på reglager för tredje styrkrets (manövrering: med separat reglage)
- FASTER fyrvägs snabbkoppling - på maskinsidan
- FASTER fyrvägs snabbkoppling - på redskapssidan
- Enkelspärr för styrspak
- Dubbel spärr för styrspak

Hydraulik bak

- Trycklös returanslutning bak
- Hydraulisk koppling bak, extra enkelverkande (handhavande: med reglage för tredje styrkrets (lyftarm eller tredje styrkrets fram kan inte aktiveras samtidigt))

Biohydraulolja

- Shell PANOLIN S4 HLP Synth 46 (biologisk hydraulolja)

Elanslutningar fram

- Strömcuttag fram, tre stift för enkel funktion (handhavande: med strömbrytare (0 - 1) på rattstången)
- Eluttag fram, 3 stift, dubbel funktion (handhavande: med strömbrytare (1 - 0 - 2) på rattstången)
- Eluttag fram, 3 stift, dubbel funktion (handhavande: med 2 knappar på styrspak; första funktion med fjädrande knapp, andra funktionen med spärrande knapp)

Elanslutningar bak

- Eluttag bak sjupoligt för belysning av bakre påbyggnadsredskap

Extra vikt

- Ballast bottenplatta (97 kg)
- Gjutbakvikt (93 kg) Maskinlängd +55 mm

Säkerhetstillval

- Backvarnare (akustisk)

Övrigt

- Manuell fettspruta
 - Kombinationsväska (varningstriangel / förbandslåda)
 - Kombinationslåda (för kombinationsväska) (Krävs inte vid förarhytt!)
 - Kranöglor
 - Verktyglåda
 - Verktygssats
 - Helautomatisk centralsmörjning
- Garantiförlängning*

- Economy 24 månader (2500 h)
- Economy 36 månader (3000 h)
- Economy 48 månader (3500 h)
- Economy 60 månader (4000 h)
- Premium 24 månader (3000 h)
- Premium 36 månader (4000 h)
- Premium 48 månader (5000 h)
- Premium 60 månader (6000 h)

*Erbjudandena i fråga om utökade garantier i Tyskland revideras för närvarande - ytterligare information kommer så snart som möjligt.

Speciallackering

- Speciallackering RAL enfärgad - i stället för Weidemann röd
- Speciallackering RAL flerfärgad

Släpvagns- och bärgningsanordningar

- Bultar för bärgningsanordning (ej godkänt för släpvagn!)
- Bogseringskoppling (ej godkänd för släpvagn!)

EquipCare (telematik)

- EquipCare 36 månader (inkl. App & Manager)