



1390 Hoftrac

Műszaki adatok

■ Motoradatok Standard

Motorgyártó	Yanmar
Motortípus	3TNV80FT
Henger	3
Motorteljesítmény	18,4 kW
Motorteljesítmény	25 LE
max. fordulatszámnál	2.600 U/min
Lökettérfogat	1.226 cm ³
Hűtőközeg típusa	Víz
Kipufogógáz-szabvány fokozat	V
Kipufogógáz utókezelése	-
Átlagos hangteljesítményszint LwA (bukókeret)	99,3 dB(A)
Garantált hangteljesítmény-szint LwA (bukókeret)	101 dB(A)
Megadott hangnyomás-szint LpA (bukókeret)	84 dB(A)
Átlagos hangteljesítményszint LwA (fülke)	99,3 dB(A)
Garantált hangteljesítmény-szint LwA (fülke)	101 dB(A)
Megadott hangnyomás-szint LpA (fülke)	80 dB(A)

■ Motoradatok 1. opció

Motorgyártó	Yanmar
Motortípus	3TNV86CHT
Henger	3
Motorteljesítmény	33,3 kW
Motorteljesítmény	45,3 LE
max. fordulatszámnál	2.600 U/min
Lökettérfogat	1.568 cm ³
Hűtőközeg típusa	Víz
Kipufogógáz-szabvány fokozat	V
Kipufogógáz utókezelése	DOC/DPF
Átlagos hangteljesítményszint LwA (bukókeret)	98,1 dB(A)
Garantált hangteljesítmény-szint LwA (bukókeret)	100 dB(A)

Megadott hangnyomás-szint LpA (bukókeret)	84 dB(A)
Átlagos hangteljesítményszint LwA (fülke)	98,1 dB(A)
Garantált hangteljesítmény-szint LwA (fülke)	100 dB(A)
Megadott hangnyomás-szint LpA (fülke)	80 dB(A)

■ Motoradatok 2. opció

Motorgyártó	Yanmar
Motortípus	3TNV86CHT
Henger	3
Motorteljesítmény	40,1 kW
Motorteljesítmény	54,5 LE
max. fordulatszámnál	2.600 U/min
Lökettérfogat	1.568 cm ³
Hűtőközeg típusa	Víz
Kipufogógáz-szabvány fokozat	V
Kipufogógáz utókezelése	DOC/DPF
Átlagos hangteljesítményszint LwA (fülke)	97,7 dB(A)
Garantált hangteljesítmény-szint LwA (fülke)	100 dB(A)
Megadott hangnyomás-szint LpA (fülke)	76 dB(A)

■ Villamos berendezés

Üzemi feszültség	12 V
Akkumulátor	77 Ah
generátor	80 A

■ Súlyok

Üzemi tömeg	2.750 - 3.200 kg
Súrlódási erő (max.)	2.158 - 3.492 daN
Emelőerő (max.)	2.448 - 3.592 daN
Billenési teherbírás kanállal - gép egyenes vonalban, emelőszerkezet vízszintes	1.520 - 2.130 kg
Billenési teherbírás kanállal - gép megtörve, emelőszerkezet vízszintes	1.230 - 1.840 kg

Billenési teherbírás kanállal - Gép egyenes, emelőszerkezet a legalsó helyzetben	2.250 - 3.340 kg
Billenési teherbírás kanállal - Gép megdőntve, emelőszerkezet a legalsó helyzetben	1.850 - 2.890 kg
Billenési teherbírás raklapvillával - gép egyenes vonalban, emelőszerkezet vízszintes	1.270 - 1.770 kg
Billenési teherbírás raklapvillával - gép megtörve, emelőszerkezet vízszintes	1.030 - 1.530 kg
Billenési teherbírás raklapvillával - gép egyenes vonalban, szállítási helyzet	1.480 - 2.130 kg
Billenési teherbírás raklapvillával - gép megdőntve, szállítási helyzet	1.220 - 1.850 kg

■ Vezetőfülke

Vezetőfülke	FSD (eps, kabin)
-------------	------------------

■ Töltési mennyiségek

Tartály térfogata Üzemanyag	50 hossz
Tartály térfogata Hidraulikaolaj	30 hossz

■ Meghajtás

Meghajtás módja	ecDrive (Electronic Controlled Drive = elektronikusan vezérelt meghajtó)
Hajtómű	Hidrosztatikus elosztó hajtóművel és kardántengellyel
Menetfokozatok	2
Tengely	T94 (PA940)
Menetsebesség Standard	0-20 km/óra
Menetsebesség 1. opció	0-30 km/óra

Üzemi fék	Lamellafék a mellső tengelyen, kormánytengelyen keresztül hatva a hátsó tengelyre
Rögzítőfék	Elektrohidraulikus lamellafék rugós tárolóval a mellső tengelyen, kormánytengelyen keresztül hatva a hátsó tengelyre
Differenciálzár	100% VA + HA (opcionális)

■ Hidraulika-berendezés

Menethidraulika munkanyomás (max.)	380 (400-470) bar
Munkahidraulika szállított mennyiség (max.)	41,6 (49,5-84) l/min
Munkahidraulika munkanyomás (max.)	210 bar

■ Kinematika

Kinematika típusa	P (PZ)
Emelő munkahenger	2
Billentő munkahenger	1
Gyors csererendszer	hidraulikus

■ Kormányzás

Kormányzás fajtája	Hidraulikus derékcsuklós kormányzás
Kormányhenger	1
Ingaszög	± 8 fok

■ Egyéb információk

FSD = védőtető
eps = Easy Protection System (megdőnhető védőtető)
DPF = dízel-szemcseszűrő
DOC = dízel oxidációs katalizátor
Felbillenő terhelés kiszámítása ISO 14397 szabvány szerint

Méretek

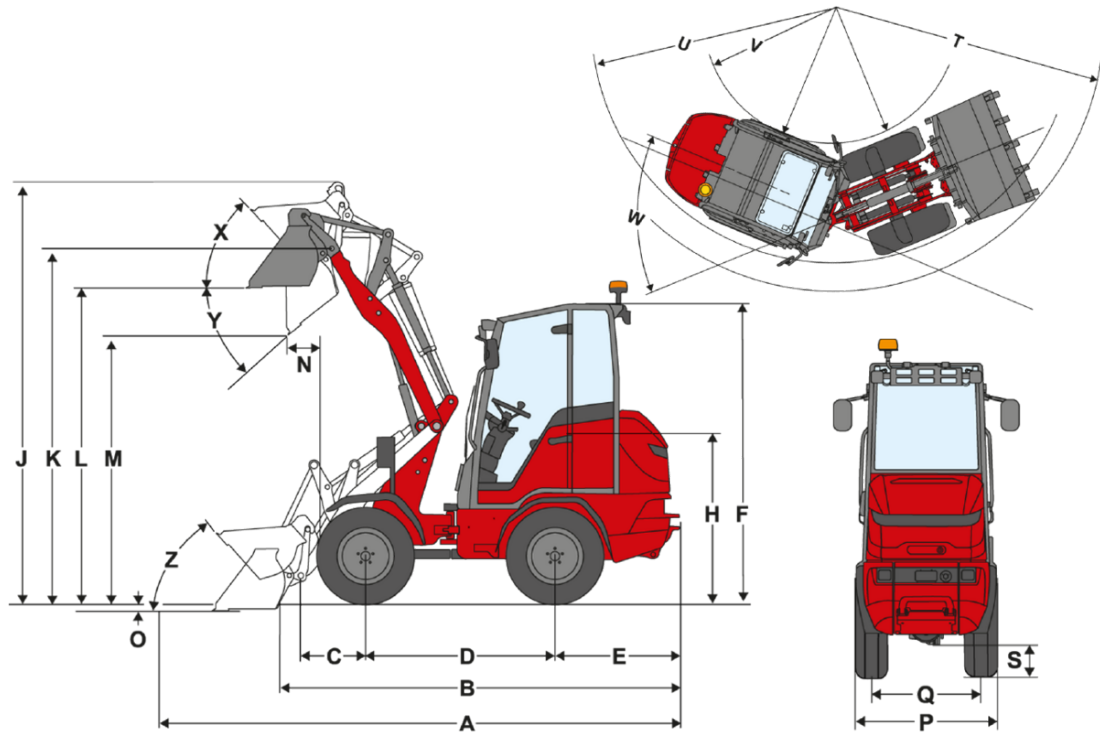

		P-kinematika (standard)	P-kinematika (hosszú)	PZ-kinematika
	Szériefelszereltség	10.0/75 - 15.3 AS ET40	10.0/75 - 15.3 AS ET40	10.0/75 - 15.3 AS ET40
A	Teljes hosszúság	4.470 mm	4.820 mm	4.630 mm
B	Teljes hosszúság kanál nélkül	3.570 mm	3.910 mm	3.730 mm
C	Kanál forgáspontja (tengelyközépig)	603 mm	878 mm	720 mm
D	Keréktávolság	1.732 mm	1.732 mm	1.732 mm
E	Far túlnyúlás	1.230 mm	1.230 mm	1.230 mm
F	Magasság bukókerettel rögzített	2.320 mm	2.320 mm	2.320 mm
	Magasság bukókerettel összecukható (eps)	2.375 mm	2.375 mm	2.375 mm
	Magasság bukókerettel összecukható, összecukott (eps)	1.870 mm	1.870 mm	1.870 mm
	Magasság fülkével	2.340 mm	2.340 mm	2.340 mm
H	Ülésmagasság	1.330 mm	1.330 mm	1.330 mm
J	Teljes munkamagasság	3.660 mm	3.930 mm	3.830 mm
K	Kanál forgáspontja (max. emelési magasság)	3.004 mm	3.200 mm	3.200 mm
L	Átrakodó magasság	2.680 mm	2.880 mm	2.880 mm
M	Kiürítési magasság	2.120 mm	2.330 mm	2.380 mm
N	Hatótávolság (méterben)		490 mm	400 mm
O	Leásás mélysége	80 mm	130 mm	127 mm
P	Teljes szélesség	1.124 mm	1.124 mm	1.124 mm
Q	Nyomtáv	860 mm	860 mm	860 mm
S	Szabad hasmagasság			
T	Maximum sugár	3.000 mm	3.150 mm	3.340 mm
U	A külső perem sugara	2.710 mm	2.710 mm	2.980 mm
V	Belső sugár	1.520 mm	1.520 mm	1.810 mm
W	Csuklószög	45 °	45 °	40 °
X	Visszagördülési szög a legnagyobb emelőmagasságnál	42 °	65 °	57 °
Y	Kiürítési szög	43 °	42 °	37 °
Z	Visszagördülési szög a talajon	51 °	56 °	50 °

Széria kivitel

Motor

- Yanmar 3 TNV 80 FT, 18,4 kW / 25 LE, stage V

Abroncsozás

- 10,0/75 - 15.3 AS ET40

Kormányzás

- hidraulikus csuklós ingakormányzás, inga szöge: $\pm 8^\circ$
- Kormányhenger: 1

Vezetőállás

- ROPS / FOPS bevizsgált, a vezetőállás oldalirányba dönthető ROPS / FOPS rendszerrel
- Bőséges hely minden vezetőállásban
- Ergonomikus nagyvonalú bejárat
- Állítható kormányoszlop (dőlésszög és magasság)

Vezetőülés

- Komfortülés biztonsági övvel teljesen rugós, tömeg-, hát-, és hosszanti beállítás

Megvilágítás

- LED Arbeitsscheinwerfer, 2 vorne, 1 hinten am Fahrerschutzdach

Meghajtás & tengelyek

- Tengely: T94
- Hidrosztatikus hajtása váltóházon és a kardántengelyen keresztül, elektronikusan vezérelt
- Vezetési módok: Autó üzemmód; ECO üzemmód (a motor fordulatszámának csökkentése a beállított fordulatszám elérésekor)
- Sebesség: 20 km/h
- Menetfokozatok: 2 (7 km/h / 20 km/h), (opcionálisan 30)
- Üzemi fékek: A mellső tengelyen lévő lamellafék a kormánytengelyen keresztül hat a hátsótengelyre.
- Parkolófék: Elektro-hidraulikus többlettárcsás fék rugós akkumulátorral az első tengelyen.
Hátsó tengelyre való hatás a melléktengelyen keresztül, beleértve a hegymenet-fenntartó funkciót.

Rakodó berendezés

- Rakodógém: Emelési magasság 3040 mm
- Gyorscsatlakozó berendezés (Weidemann HV/HT - C) hidraulikus
- Kinematika: P
- Emelőhenger: 2
- Billentőhenger: 1
- Úszóállás emelő és billentő munkahengerhez

Hidraulika

- Mechanikusan elővezérelt joystick irányváltással
- 3. Vezérlőkör elől a karon keresztül, egyetlen reteszeléssel a folyamatos működéshez

Egyéb

- Öntött hátsó súly

Opciók

Vezetőállás

- Lehajtható bukókeret eps ROPS / FOPS tesztelt
- Fülke 2 egy részből álló ajtó
- Fülke 2 két részből álló ajtó
- Elülső és hátsó szélvédő, első és hátsó ablaktörlővel
- Klímaberendezés
- Rádió-előkészítés DAB+ (antenna, hangszóró)
- Radio DAB+ komplett
- Napellenző

Vezetőülés

- Ülés műbőr; légrugózás
- Műbőr ülés; légrugózás; ülésfűtés
- Ülés szövet (standard a fülkében)
- Ülés szövet; légrugózás
- Ülés szövet; légrugózás; Ülésfűtés

Megvilágítás

- Világítás az StVZO /KRESZ/ szabályai szerint (Világítás külső szélessége: 1036 mm)
- LED-es világítás az StVZO /KRESZ/ szabályai szerint (Világítás külső szélessége: 1176 mm)
- LED Performance munkalámpa (2000 lm) a védőtetőn, 2 elöl, 2 hátul
- Körbevilágító jelzőlámpa, előkészületek
- LED-es körbevilágító jelzőlámpa (sárga), (A nemzeti előírásokat be kell tartani!)
- Mágneses talpazattal ellátott kör alakú jelzőfény (sárga), A nemzeti előírásokat be kell tartani!

Engedély & Közúti közlekedés

- Egyedi jóváhagyás < 25 km/h
- Egyedi jóváhagyás > 25 km/h
- Rendszámtáblatartó elöl és hátul

Meghajtás & tengelyek

- Dízelmotor Yanmar 3TNV86 33,3 kW / 45 LE (használat -15°C és +45°C között!)
- Dízelmotor Yanmar 3TNV86 40,1 kW / 55 LE (-15°C - +45°C között használható!)
- Kézigáz
- Motor előmelegítés (hűtővíz) + hidraulikaolaj-előmelegítés 230 V
- Bolygótengety PA940, hidrosztatikus középnymású összkerékajítás, 20 km/h (30 mph), (váltómű, kardántengely, differenciálzár 100%)
- Bolygótengety PA940, hidrosztatikus nagynyomású összkerékajítás, 20 km/h (30 mph), (váltómű, kardántengely, differenciálzár 100%){2}
- Tolóerő-korlátozás
- Menetmód Auto / Eco / Szerelékek
- Menetmód Auto / Eco / M-Drive
- 30 km/h (sebesség növelése)
- Sebességghatároló, arányos (lassú sebességű eszköz)

Abroncsozás

- 10.0/75-15.3 AS ET80, AS profil, szélesség 1044 mm, magasság 2320 mm
- 10.0/75-15.3 AS ET-5, AS profil, szélesség 1214 mm, magasság 2320 mm
- 11.5/80-15.3 AS ET40, AS profil, szélesség 1150 mm, elforgatott szélesség 1340 mm, magasság 2363,5 mm
- 31x15.50-15 AS ET0, AS profil, szélesség 1310 mm, magasság 2315 mm
- 31x15.50-15 AS ET-37, AS profil, szélesség 1394 mm, magasság 2330 mm
- 31x15.50-15 AS ET0 Starco, AS profil, szélesség 1320 mm, magasság 2320 mm
- 31x15.50-15 AS ET-37 Starco, AS profil, szélesség 1394 mm, magasság 2320 mm
- 15.0/55--17 AS ET0, AS profil, szélesség 1310 mm, magasság 2375 mm
- 15.0/55--17 AS ET-40, AS profil, szélesség 1400 mm, magasság 2375 mm
- 425/55 R 17 AS ET-40 Alliance 570, AS profil, szélesség 1445 mm, magasság 2375 mm
- Ikerabroncs 11.5/80-15.3 AS elöl, AS profil, szélesség 1780 mm, magasság 2363.5 mm{
- 31x15.50-15 EM ET0, EM profil, szélesség 1340 mm, magasság 2325 mm
- 31x15.50-15 AS ET-37, AS profil, szélesség 1414 mm, magasság 2325 mm
- 12-16.5 EM ET45, EM profil, szélesség 1155 mm, elforgatott szélesség 1350 mm, magasság 2340.5 mm
- 425/40 B17 ET0 PR14 Delcora GSP+, EM profil, szélesség 1365 mm, magasság 9,0 mm
- 31x15.5-15 BKT TracMaster ET 0, RP profil, szélesség 1345, magasság 2335 mm
- 31x15.5-15 BKT TracMaster ET-37, RP profil, szélesség 1418 mm, magasság 2335 mm
- 33x15.5-15 BKT TracMaster ET-37, RP profil, szélesség 1424 mm, magasság 2362,5 mm
- 10-16.5 Sure Trax ET40 BKT, SureTrax profil, szélesség 1128 mm, elforgatott szélesség 1300 mm, magasság 2322.5 mm
- 12-16.5 Sure Trax ET45 BKT, SureTrax profil, szélesség 1175 mm, elforgatott szélesség 1370 mm, magasság 2357.5 mm

- 305/70 R16.5 ET0 Multiuse 550, Multiuse profil, szélesség 1244 mm, Höhe 2346 mm
- 315/55R16 Conti MPT81 ET-30, MPT81 profil, szélesség 1302mm, magasság 2305 mm
- Abroncs megfordítva

Rakodó berendezés

- P kinematika emelési magasság (3200 mm)
- PZ kinematika emelési magasság (3200 mm)

Gyorscsatlakozó-lapok

- Weidemann HV/HT - C - ECS (hidraulikus - könnyű csatlakozórendszer)
- Euro (hidraulikus - ISO23206 EURO HV) (két darab 3 méretű SVK csatlakozóval)
- SkidSteer (hidraulikus - SAEJ2513 SSL HV)
- SMS HV (hidraulikus)
- Kramer HV/WL - C (hidraulikus)
- Süllyesztő fékszelep (csőtörés-védelem emelő- és billentőhenger) Úszóállás
- Rakodógém-csillapítás
- Kanálszintjelző

Hidraulika

- Shell PANOLIN S4 HLP Synth 46 (Biohidraulika-olaj)

Hidraulika - elől

- 3. Vezérlőkör arányos (kezelés: A joystick elején lévő vezérlőkerékkel), beleértve a folyamatos funkciót a kapcsolón keresztül, nyomáscsökkentés 3. Vezérlőkör a töltőrendszer elején, olajmennyiség-beállítás
- 4. Vezérlőkör arányos soros, folyamatos funkcióval a kapcsolón keresztül, nyomáscsökkentés a 4. vezérlőkörön a töltőegység elején, Kezelés: A joystick tetején lévő vezérlőkerék használatával
- Munkahidraulika (58,5 l/perc) Nagy szivattyú
- Nagy áramlás-teljesítményű hidraulika egyszeres működésű (84 l/perc), (két csatlakozó 1 x 4-es méretű lapos felületű csatlakozó / 1 x 4-es, méretű lapos felületű csatlakozó Kezelés: Kapcsolóról (0 - 1)
- Nyomásmentes elülső visszatérés (1 x 3. méretű lapos felületű csatlakozó), szivárgó olajvezetékekkel (1 x 2. méretű lapos felületű csatlakozó)
- Gyorscsatlakozás Faster 2-szeres - gép felőli oldal
- Gyorscsatlakozás Faster 2-szeres - gép felőli oldal + munkaszerelek felőli oldal
- Gyorscsatlakozás 2x Faster 2-szeres - gép felőli oldal
- Gyorscsatlakozás 2x Faster 2-szeres - gép felőli oldal + munkaszerelek felőli oldal

Hidraulika - hátul

- Egy hátsó hidraulikus csatlakozás kettős működésű váltószelepen keresztül (két SVK 3-as méretű csatlakozó), (3. Vezérlőkör elől vagy hátul), Működés: Kapcsoló (0 - 1) + 3. vezérlőkör
- Két hátsó hidraulikus csatlakozó kettős működésű (négy SVK 3-as méretű csatlakozó) külön szabályozószeleppel (25 l/perc), Működés: 2 kapcsolón keresztül (1 - 0 - 2)
- Hátsó nyomásmentes visszatérő (1 x SVK 3-as méretű dugó), szivárgó olajvezetékekkel (1 x 2-es méretű lapos felületű dugó)

Elektromosság

- Kiegészítő vezérlőegység
- Akkumulátor leválasztó kapcsoló 2 áramkör (a fedélzeti tápegység és a generátor leválasztása az akkumulátorról 2 kapcsolási útvonalon keresztül)

Elektromos csatlakozások elől

- Elülső 13 tűs aljzat (2x elektromos funkció E1/ E2 és világítás), (kezelés: A joystickon lévő 2 gombbal; 1. funkció: érintés, 2. funkció: reteszelés)
- Elülső 13 tűs aljzat (2x elektromos funkció E1/ E2 és világítás), (kezelés: A joystickon lévő 2 gombbal; 1. funkció reteszelés, 2. funkció érintés)
- Elülső 13 tűs aljzat (2x elektromos funkció E1/ E2 és világítás), (kezelés: A joystickon lévő 2 gombbal; 1. funkció: érintés, 2. funkció érintés)
- Elülső 13 tűs aljzat (2x elektromos funkció E1/ E2 és világítás), (kezelés: A joystickon lévő 2 gombbal; 1. funkció reteszelés, 2. funkció: reteszelés)

Elektromos csatlakozások hátul

- Hátsó 3-tűs aljzat (2x elektromos funkció E3/ E4, átkapcsolható az elülső aljzatra), (kezelés: A kapcsolókról; 1. funkció reteszelés, 2. funkció: reteszelés)
- Dugós csatlakozó hátul, 7 tűs a hátsó munkaszerelekek világításához

Biztonsági opciók

- Hátramenet jelző (akusztikus)
- Immobilizátor KAT (Kezelés: Kódolt indítókulcon keresztül)

Speciális festés

- Speciális lakkozás RAL egyszínű - erdésziros helyett
- Több színű speciális fényezés, RAL

Egyéb

- Alaplap ballaszt súlya (100 kg)
- Alaplap ballaszt súlya (180 kg)
- Szerszámláda szerszámkészlettel és kézi karos zsírópréssel
- Kombi doboz (kombi táskához)
- Kombitáska (figyelmeztető háromszög és elsősegély dobozzal)
- Központi kenő berendezés, teljesen automatikus

A garancia meghosszabbítása*

- Economy 24 hónap(2500 h)
- Economy 36 hónap(3000 h)
- Economy 48 hónap(3500 h)
- Economy 60 hónap(4000 h)
- Premium 24 hónap(3000 h)
- Premium 36 hónap(4000 h)
- Premium 48 hónap(5000 h)
- Premium 60 hónap(6000 h)

*A németországi garanciabővítési ajánlatok jelenleg felülvizsgálat alatt állnak - további információk hamarosan.

Utánfutó- és mentő készülék

- Vontató berendezés gömbfej K50
- Automatikus vonóhorogcsatlakozó

Önjáró munkagép vontatócsatlakozóval

- Automatikus vonóhorogcsatlakozó