



## 4080T

### Teleskooppipyöräkuormaajat

#### ■ Moottorin tiedot, vakio

Moottorin valmistaja	Perkins
Moottorin tyyppi	904J-E36TA
Sylinterit	4
Moottorin teho	74,4 kW
Moottorin teho	101,2 hv
enimmäiskierrosluvulla	2.200 r/min
Iskutilavuus	3.621 cm <sup>3</sup>
Jäähdytysaineen tyyppi	vesi
Pakokaasustandardi	V
Pakokaasun jälkikäsitely	DOC/DPF/SCR

#### ■ Sähkölaitteet

Käyttöjännite	12 V
Akku	135 Ah
Laturi	85 A

#### ■ Painot

Käyttöpaino	5.930 kg
Kaatokuorma kauhalla – kone suorassa, nostorunko vaakasuora	3.291 kg
Kaatokuorma kauhalla – kone taitettuna, nostorunko vaakasuora	2.765 kg
Kaatokuorma kauhalla – kone suorassa (ulosajettuna)	1.857 kg
Kaatokuorma kauhalla – kone taitettuna (ulosajettuna)	1.541 kg
Kaatokuorma lavahaarukalla – kone suorassa, nostorunko vaakasuora	3.110 kg
Kaatokuorma lavahaarukalla – kone taitettuna, nostorunko vaakasuora	2.613 kg
Kaatokuorma lavahaarukalla – kone suorassa (ulosajettuna)	1.873 kg
Kaatokuorma lavahaarukalla – kone taitettuna (ulosajettuna)	1.556 kg

#### ■ Ohjaamo

Ohjaamo	Ohjaamo
---------	---------

#### ■ Täyttömäärät

Polttoainesäiliön tilavuus	105 l
Hydrauliikkaöljysäiliön tilavuus	95 l
Urealiuossäiliön tilavuus	19 l

#### ■ Käyttövoima

Käyttötapa	hydrostaattinen
Voimansiirto	Vetoakseli
Ajonopeudet	2
Akseli	PA 1422
Ajonopeus, vakio	0-20 km/h
Ajonopeus, vaihtoehto 1	0-30 km/h
Ajonopeus, vaihtoehto 2	0-40 km/h
Käyttöjarru	Levyjarru (yhdistetty seisontajarruun)
Pysäköintijarru	Voimansiirrossa kaikkiin 4 pyörään vaikuttava käyttö- ja seisontajarru
Tasauspyörästön lukitus	100% etuakseli + taka-akseli

#### ■ Hydrauliikkajärjestelmä

Ajohydrauliikan työpaine (enint.)	455 bar
Työhydrauliikan tuotto (enint.)	100 (115-150) l/min
Työhydrauliikan työpaine (enint.)	235 bar

#### ■ Kinematiikka

Iskusylinteri	1
Kallistussylinteri	1
Pikavaihtojärjestelmä	hydraulinen

#### ■ Ohjaus

Ohjaustapa	Hydraulinen runkonivel
Ohjaussyylinteri	1
Heilahduskulma	±12 aste

#### ■ Melun ominaisarvot

Keskimääräinen äänenvoimakkuuden taso L <sub>WA</sub> (ohjaamo)	101,6 dB(A)
Taattu äänenvoimakkuuden taso L <sub>WA</sub> (ohjaamo)	103 dB(A)
Ilmoitettu äänenpaineen taso L <sub>pA</sub> (ohjaamo)	74 dB(A)

#### ■ Lisätietoja

FSD = Kuljettajan suojakatto	
DPF = Dieselhiukkassuodatin	
DOC = Dieselhapetuskatalysaattori	
SCR = Selektiivinen katalyyttinen pelkistäminen	
Kaatokuormanlaskenta standardin ISO 14397 mukaisesti	

# Mitat

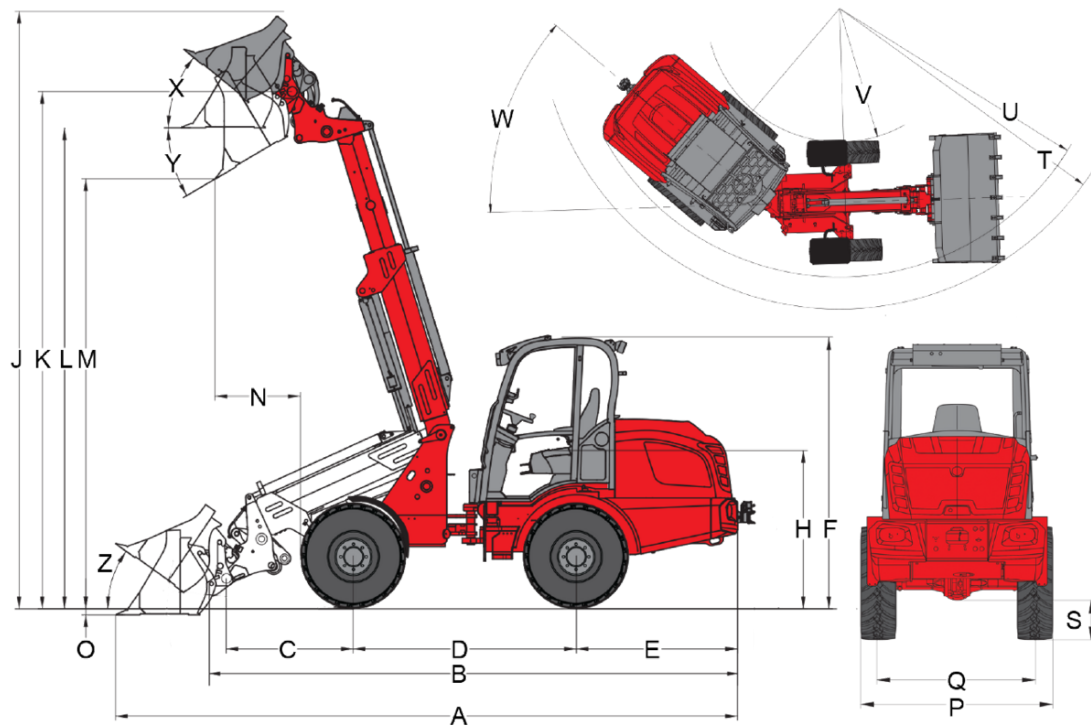

## Teleskooppivarsi (Z-kinematiikka)

	Vakiovarusteet	12.5-20 MPT ET 0
<b>A</b>	Total length	6.100 mm
<b>B</b>	Total length without bucket	5.230 mm
<b>C</b>	Bucket pivot point (to center of axle)	1.250 mm
<b>D</b>	Wheel base	2.190 mm
<b>E</b>	Rear overhang	1.580 mm
<b>F</b>	Height with lowered operator's canopy	
	Height with operator's canopy raised	
	Height with cab lowered	
	Height with cab raised	
	Height with cab	2.680 mm
<b>H</b>	Seat height	1.603 mm
<b>J</b>	Total working height	5.860 mm
<b>K</b>	Bucket pivot point (max. lift height)	5.080 mm
<b>L1</b>	Load-over height telescopic arm retracted	
<b>L</b>	Load-over height telescopic arm extended	4.720 mm
	Load-over height	
<b>M1</b>	Dumping height telescopic arm retracted	
<b>M</b>	Dumping height	
	Dumping height telescopic arm extended	4.220 mm
<b>N</b>	Reach (at M)	840 mm
<b>O</b>	Digging depth	60 mm
<b>P</b>	Total width	1.747 mm
<b>Q</b>	Track width	1.422 mm
<b>S</b>	Ground clearance	360 mm
<b>T</b>	Maximum radius	4.400 mm
<b>U</b>	Radius on the outer edge	3.930 mm
<b>V</b>	Inner radius	1.950 mm
<b>W</b>	Articulation angle	42 °
<b>X</b>	Rollback angle at max. lift height	40 °
<b>Y</b>	Dumping angle	31 °
<b>Z</b>	Rollback angle on ground	36 °

# Vakiovarusteet

## Engine

- Perkins 904J-E36TA, 74,4 kW / 102 hv, stage V

## Tires

- 12.5-20 MPT ET 0, profiili MPT, leveys 1 750 mm

## Steering system

- Hydraulinen taittuva nivelohjaus, heilahduskulma 12°
- Ohjaussylinterit: 1

## Drive system & Axles

- Akseli PA1422
- 20 km/h
- Hydrostaattinen neliveto, ajosuunta valittavissa ohjaussauvalla
- Käyttöjarru: levyjarru (yhdistetty seisontajarruun)
- Voimansiirrossa kaikkiin 4 pyörään vaikuttava keskitetty käyttö- ja seisontajarru
- Tasauspyörästölukko 100 %, sähköhydraulisesti käyttöön otettava etu- ja taka-akselille
- Iskusylinterin kellunta-asento
- Öljymäärän säätö nykäysvalinnalla
- Hydraulikkaliitäntöjen paineenalennus kuormausvarressa
- Teleskooppisylinterissä pääteasennon vaimennus, molemminpuolinen

## Hydraulics

- 3. ohjauspiiri edessä, sähköinen, proportionaalinen, rinnakkainen ohjaussauvan kautta, sis. kaksoislukon
- Hydraulikkaöljyn jäähdytin

## Operator's cab

- Mukavuusohjaamo, lämmitys ja tuuletus, sivuttain kallistettava, ROPS- ja FOPS hyväksytyt
- Turvavyöllä ja täydellä jousituksella varustettu mukavuusistuin, jonka selkänöjan kulmaa voidaan muuttaa ja joka on säädettävissä pituussuunnassa ja kuljettajan painon mukaan
- Säädettävä ohjauspyörä (kallistus)
- Käsinoja oikealla puolella
- Hydraulisesti esiohjattu ohjaussauva ajosuunnan kytkimellä ja integroidulla tasauspyörästölukon painikkeella
- Työskentelyvalonheittimet 2 edessä ja 2 takana
- Käyttötuntimittari
- Polttoaineen näyttö

## Other

- Valaistuslaitteet Saksan StVZO-lain mukaisesti
- Etupistorasia 3-napainen kaksinkertaiselle toiminnolle (1. toiminto painikkeella painettava, 2. toiminto lukittuva)

## Loading system

- Laskujarruventtiili (putkenrepeämän varmistus nosto- ja kallistussylinterissä)

## Quick change plates

- Weidemann, hydraulinen

## EquipCare (telematics)

- EquipCare 36 kuukautta (sis. App Managerin)

## Trailer and recovery equipment

- Itselukittuva kytkin (Ei sallittu perävaunun käytön yhteydessä!)

# Valinnaiset varusteet

## Operator's cab

- Tuulilasin suoja-äleikkö
- Säilytyslokero, jossa pullonpidike (vasemmalla kuljettajan istuimen vieressä)
- DAB+-radiovalmius (antenni, kaiutin)
- DAB+-radio
- Ilmastointilaitte (korkeus +25 mm)
- Ohjaamon pistorasia 230 V (liitäntäteho enint. 2 000 W), (toimii vain moottorin esilämmityksen ollessa kytkettynä 230 V:n verkkoon)

## Operator's seat

- Istuin kangasta, istuinlämmitys (MSG 85)
- Istuin kangasta, ilmajousitus (MSG 95AL/722)
- Istuin kangasta, ilmajousitus, istuinlämmitys (MSG 95AL/732)

## Lighting

- LED-työskentelyvalonheittimet, 2 edessä 2 takana
- Majakkavalot (keltainen), (paikallisia määräyksiä on noudatettava!)

## StVZO – equipment

- Erillinen käyttöluva 25 km/h
- Erillinen käyttöluva 25 km/h
- Rekisterikilven pidike

## Engine

- Käsikaasu
- Moottorin esilämmitys (jäähdytysvesi) + hydraulikkaöljyn esilämmitys 230 V

## Drive system & Axles

- 30 km/h (nopeudenkorotus)
- 40 km/h (nopeudenkorotus)
- Käsikäyttöinen ryömintämekanismi
- Roiskeläpät edessä (asennettu lokasuojiin)

## Tires

- 400/70-20 AS ET0 AS504, profiili AS, leveys 1840 mm
- 400/70-20 AS ET-50 AS504, profiili AS, leveys 1930 mm
- 500/45-20 AS ET0, profiili AS, leveys 1920 mm
- 550/45-22,5 AS ET0, profiili AS, leveys 1990 mm
- 550/45-22,5 AS ET-50, profiili AS, leveys 2080 mm
- 600/40-22,5 AS ET-50, profiili AS, leveys 2080 mm
- 405/70 R 18 EM Alliance 608 ET0, profiili EM, leveys 1815 mm
- 405/70 R 20 EM Alliance 608 ET0, profiili EM, leveys 1829 mm
- 340/80 R 18 ET0 Alliance Multiuse 550, profiili Multiuse, leveys 1770 mm
- 400/70 R 20 ET0 Alliance Multiuse 550, profiili Multiuse, leveys 1830 mm
- 400/70 R 20 ET-60 Alliance Multiuse 550, profiili Multiuse, leveys 1950 mm
- 400/70 R 20 ET-50 Michelin Bibload, profiili Bibload, leveys 1944 mm

## Water filling

- Vedentäyttöventtiili ilman täyttöä (renkaat edessä)
- Vedentäyttöventtiili ilman täyttöä (renkaat takana)
- Vedentäyttöventtiili ilman täyttöä (renkaat edessä ja takana)
- Vedentäyttöventtiili täytöllä (renkaat edessä)
- Vedentäyttöventtiili täytöllä (renkaat takana)
- Vedentäyttöventtiili täytöllä (renkaat edessä ja takana)

## Loading system

- Kuormausrinnan vaimennus

## Quick change plates

- Euro, hydraulinen
- Matbro, hydraulinen
- Kramer, hydraulinen
- Volvo TPV, hydraulinen
- SMS, hydraulinen

### Hydraulics in front

- 3. ohjauspiiri, Flow Sharing 100 l/min (kuormausvartta voidaan käyttää 3. ohjauspiirin kanssa)
- 3. ohjauspiiri, Flow Sharing 115 l/min (kuormausvartta voidaan käyttää 3. ohjauspiirin kanssa)
- 3. ohjauspiiri, Flow Sharing Load Sensing 150 l/min (koneen korkeus +30 mm!), (kuormausvartta voidaan käyttää 3. ohjauspiirin kanssa)
- Suunnanvaihtventtiili, etu (3. ohjauspiiri, jossa 4 liitäntää), (käyttö: valinta katkaisimella (0-1))
- Hydraulikkaöljyn jäähdytin, lisä
- Faster-pikalititimet 4-kertaiset - koneen puolella
- Faster-pikalititimet 4-kertaiset – työlaitteen puolella

### Hydraulics in rear

- Paineeton paluu takana
- kaksitoiminen hydraulikkaliitäntä takana vaihtventtiilillä (l/min kuten 3. ohjauspiirissä edessä), (3. ohjauspiiri edessä tai takana), (käyttö: ohjaussauvakonsolin katkaisimella 0-1 + 3. ohjauspiiri)
- Hydraulikkaliitäntä takana (63 l/min) kaksitoiminen (kaksi liitäntä) sis. erillisen ohjausventtiilin (käyttö: ohjaussauvakonsolin katkaisimella 1-0-2)
- Kaksi hydraulikkaliitäntää takana (63 l/min) kaksitoiminen (neljä liitäntä) sis. erillisen ohjausventtiilin (käyttö: 1 DW-liitäntä katkaisimella (1-0- 2), 1 DW-liitäntä painikkeella (1-0-2), (liitäntöjä voi käyttää samanaikaisesti)

### Bio-hydraulic oil

- Shell PANOLIN S4 HLP Synth 46 (biohydraulikkaöljy)

### Electrical connections in front

- Etupistorasia 3-napainen kaksinkertaiselle toiminnolle (käyttö: 2 painikkeella ohjaussauvassa, 1. toiminto lukkiutuva, 2. toiminto painikkeella painettava)
- Etupistorasia 3-napainen kaksinkertaiselle toiminnolle (käyttö: 2 painikkeella ohjaussauvassa, 1. toiminto painikkeella painettava, 2. toiminto painikkeella painettava)
- Etupistorasia 3-napainen kaksinkertaiselle toiminnolle (käyttö: 2 painikkeella ohjaussauvassa, 1. toiminto lukkiutuva, 2. toiminto lukkiutuva)

### Electrical connections in rear

- Pistorasia takana, 7-napainen, taakse kiinnitettyjen työlaitteiden valaistus
- Takapistorasia, 3-napainen (käyttö: ohjaussauvakonsolin katkaisimella 1-0-2)

### Safety options

- Peruutusvaroitussäätö (äänellä)
- Ajonestolukitus (käyttö koodatulla virta-avaimella)
- Lukittava säiliön kansi, DEF-säiliö

### Other

- Akun päävirtakytkin, 2 kytkentäpiiriä (sähköverkon ja generaattorin erottaminen akusta kahta kytkentäreittiä käyttämällä)
- Käsikäyttöinen rasvapuristin
- Häätäpakkaus (varoituskolmio/ensiapulaukku)
- Työkalulaatikko
- Työkalusarja
- Kardaaniakselin suojustus
- Täysin automaattinen keskusvoitelujärjestelmä

### Takuun pidennys\*

- Economy 24 kuukautta (2500 h)
- Economy 36 kuukautta (3000 h)
- Economy 48 kuukautta (3500 h)
- Economy 60 kuukautta (4000 h)
- Premium 24 kuukautta (3000 h)
- Premium 36 kuukautta (4000 h)
- Premium 48 kuukautta (5000 h)
- Premium 60 kuukautta (6000 h)

\*Takuun pidennystä Saksassa koskevia tarjouksia uudistetaan parhaillaan – lisätietoja tulossa pian.

### Custom-made paint finish

- Erikoismaalaus, RAL, yksivärinen – Weidemann-punaisen sijasta
- Erikoismaalaus, RAL, monivärinen

### Trailer and recovery equipment

- Perävaununkytkentä, automaattinen
- Perävaununkytkentä, korkeussäädettävä, automaattinen
- Perävaununkytkentä, korkeussäädettävä, kuulapää
- Hitch-perävaununkytkentä

#### **Self-propelled work machines with ball hitch**

- Perävaunukytkentä, automaattinen