



4060T

Teleskophjullæsser

Tekniske data

■ Motordata standard

| | |
|-----------------------------------|-----------------------|
| Motorproducent | Kohler |
| Motortype | KDI 2504 TCR |
| Cylinder | 4 |
| Motoreffekt | 55,4 kW |
| Motoreffekt | 75 hk |
| ved maks. omdrejningstal | 2.300 o/min |
| Drejningsmoment maks. | 315 Nm |
| Slagvolumen | 2.482 cm ³ |
| Kølemiddeltype | vand |
| Emissionsklasse | V |
| Efterbehandling af udstødningsgas | DOC/DPF |

■ Elektrisk system

| | |
|----------------|--------|
| Driftsspænding | 12 V |
| Batteri | 100 Ah |
| Dynamo | 120 A |

■ Vægt

| | |
|--|------------------|
| Driftsvægt | 5.800 - 6.100 kg |
| Rivekraft (maks.) | 4.070 daN |
| Løftekraft (maks.) | 4.645 daN |
| Tippelast med skovl - maskine lige, mast vandret | 3.550 - 3.700 kg |
| Tippelast med skovl - maskine med knæk, mast vandret | 3.100 - 3.230 kg |
| Tippelast med skovl - maskine lige (udkørt) | 1.982 - 2.077 kg |
| Tippelast med skovl - maskine med knæk (udkørt) | 1.711 - 1.795 kg |
| Tippelast med skovl - lige maskine, løfteanordning i nederste position | 4.746 - 4.934 kg |
| Tippelast med skovl - maskine med knæk, løfteanordning i nederste position | 4.151 - 4.318 kg |
| Tippelast med pallegaffel - maskine lige, mast vandret | 3.280 - 3.410 kg |
| Tippelast med pallegaffel - maskine med knæk, mast vandret | 2.880 - 2.990 kg |
| Tippelast med pallegaffel - maskine lige (udkørt) | 1.983 - 2.070 kg |

| | |
|---|------------------|
| Tippelast med pallegaffel - maskine med knæk (udkørt) | 1.734 - 1.811 kg |
| Tiplast med pallegaffel, maskine lige, transportstilling | 3.892 - 4.040 kg |
| Tiplast med pallegaffel, maskine vinklet, transportstilling | 3.420 - 3.553 kg |

■ Førerkabine

| | |
|-------------|--------|
| Førerkabine | Kabine |
|-------------|--------|

■ Fyldmængder

| | |
|---------------------------|------|
| Tankindhold brændstof | 80 l |
| Tankindhold hydraulikolie | 32 l |

■ Drev

| | |
|------------------------|---|
| Drevtype | ecDrive (Electronic Controlled Drive) |
| Køredrev | hydrostatisk via transergear og kardanaksel |
| Køretrin | 2 |
| Aksel | PA 1422 |
| Kørehastighed standard | 0-20 km/h |
| Kørehastighed option 1 | 0-30 km/h |
| Driftsbremse | Skivebremse (ekstraudstyr: lamelbremse) |
| Parkeringsbremse | Skivebremse (ekstraudstyr: lamelbremse) |
| Differentiallås | 100 % foraksel + bagaksel |

■ Hydraulikanlæg

| | |
|--|-------------------|
| Kørehydraulik arbejdstryk (maks.) | 500 bar |
| Arbejdshydraulik transportmængde (maks.) | 81,7 (96,6) l/min |
| Arbejdshydraulik arbejdsdruk (maks.) | 235 bar |

■ Kinematik

| | |
|-----------------------|---------------------------|
| Kinematik type | Teleskoparm (Z-Kinematik) |
| Løftecylinder | 1 |
| Tipcylinder | 1 |
| Hurtigt skifte system | hydraulisk |

■ Styring

| | |
|---------------|-------------------------------|
| Styringstype | Hydraulisk knæk-pendulstyring |
| Styrecylinder | 1 |

Pendulvinkel ± 10 grad

Angivet lydtryksniveau LpA (kabine) 71 dB(A)

■ Støjkarakteristiske værdier

Gennemsnitligt lydeffektniveau LwA (kabine) 99,8 dB(A)
Garanteret lydeffektniveau LwA (kabine) 101 dB(A)

■ Andre oplysninger

DPF = dieselpartikelfilter
DOC = dieseloxidationskatalysator
SCR = selektiv katalytisk reduktion
Vippelastberegning i henhold til ISO 14397

Dimensioner

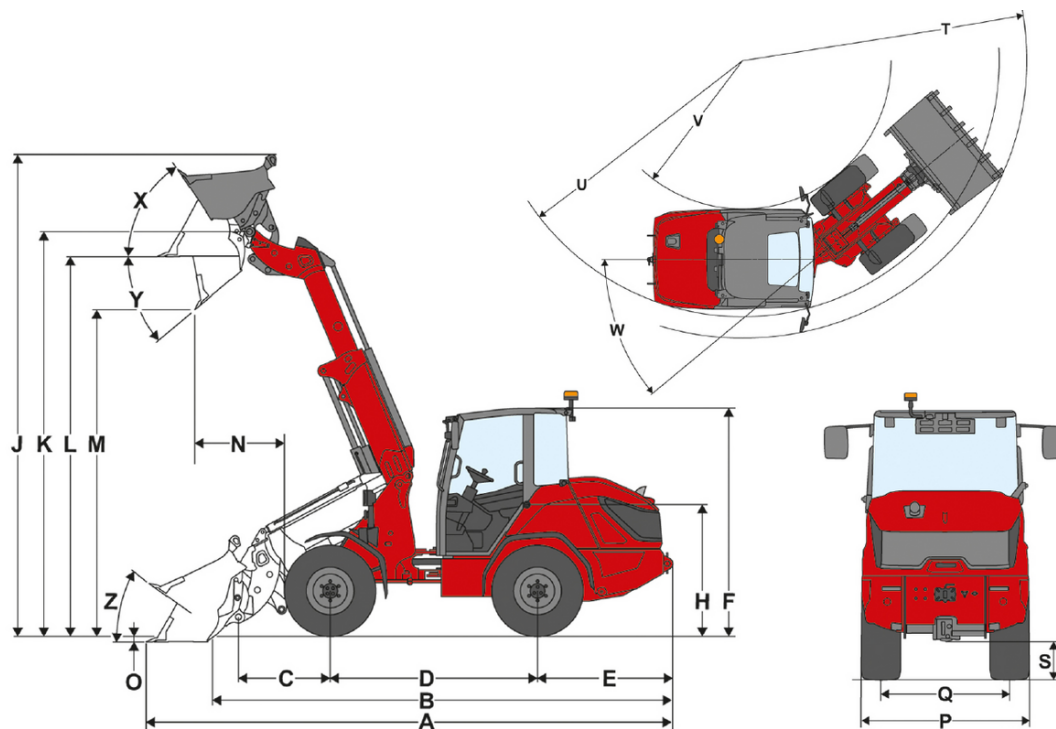

| | | |
|----------|---|------------------------------|
| | Standardudstyr | 405 / 70 R 20 BKT MP513 ET30 |
| A | Samlet længde | 6.120 mm |
| B | Samlet længde uden skovl | 5.140 mm |
| C | Skovlomsdrejningspunkt (til akselmidtpunkt) | 1.210 mm |
| D | Akselafstand | 2.325 mm |
| E | Bagudhæng | 1.435 mm |
| F | Højde med kabine | 2.535 mm |
| H | Sædehøjde | 1.510 mm |
| J | Samlet arbejdsøjde | 5.970 mm |
| K | Skovlomsdrejningspunkt (maks. løftehøjde) | 5.040 mm |
| L | Overlæsningshøjde teleskoparm udkørt | 4.835 mm |
| M | Tiphøjde teleskoparm udkørt | 4.080 mm |
| N | Rækkevidde (ved M) | 975 mm |
| O | Skrabedybde | 60 mm |
| P | Samlet bredde | 1.770 mm |
| Q | Sporvidde | 1.360 mm |
| S | Frihøjde | 390 mm |
| T | Radius maksimalt | 4.650 mm |
| U | Radius på udvendig kant | 3.990 mm |
| V | Indvendig radius | 2.100 mm |
| W | Knækvinkel | 40 ° |
| X | Returrullevinkel ved maks. løftehøjde | 56 ° |
| Y | Udtipningsvinkel | 40 ° |
| Z | Returrullevinkel på jorden | 39 ° |

Standardudstyr

Motor

- Kohler 2504 TCR, 55,4 kW / 75 hk, (DOC/DPF), EU: trin V

Styring

- Hydraulisk knæk-pendulstyring
- Styrecylinder: 1

Førerplads

- Hydraulisk knæk-pendulstyring
- Styrecylinder: 1

Førerplads

- Komfortkabine 1 dør med varme og ventilation, ROPS/FOPS-testet
- Meget rummelig
- Spejle i højre og venstre side
- Ergonomisk stor indstigning
- Indstilleligt rat (hældning og højde)

Førersæde

- Stofsæde mekanisk affjedret med sikkerhedssele, vægt-, ryg- og længdejustering

Belysning

- Belysning i henhold til StVZO
- Arbejdslygter LED Basic (1000 lumen) på taget, 2 foran, 1 bagest

Drev & aksler

- Aksel: planetaksel PA1422
- Drev: hydrostatisk via fordelergear og kardanaxsel, elektronisk reguleret
- Køretilstande: Auto-funktion; ECO-funktion (reduktion af motoromdrejningstal ved opnåelse af den indstillede hastighed)
- Spærre: differentialespærre 100 %, kan tilkobles elektrisk-hydraulisk på for- og bagaksel
- Hastighed 20 km/h (som ekstraudstyr 30 km/h)
- Køretrin: 2 | 10 km/h / 20 km/h
- Driftsbremse: tromlebremse på forakslen, der via kardanaxslen virker på bagakslen
- Parkeringsbremse: tromlebremse - betjening ved hjælp af bremsehåndtag på forakslen, der via kardanaxslen virker på bagakslen

Dæk

- 405 / 70 R 20 BKT MP513 ET30, bredde 1770 mm, højde 2535 mm

Læssesystem

- Teleskop - læssearm LS999
- Hurtigskifteanordning (Weidemann HV/HT-C) hydraulisk
- Kinematik: Z
- Løftecylinder: 1
- Tipcylinder: 1
- Flydeindstilling for løftecylinder

Hydraulik

- Elektrisk styret joystick med køreretningskontakt og integreret knap til differentialespærre og proportional teleskopfunktion
- 3. styrekreds foran, elektrisk proportional via joystick inkl. kontinuerlig funktion
- Arbejdshydraulik 86 l/min (37,4 ccm)
- Hydraulikoliekøler

EquipCare (telematik)

- EquipCare 36 måneder

Ekstraudstyr

Førerplads

- Kabinedør i to dele
- Bakspejl med vidvinkel i kabinen
- Klimaanlæg
- Radioforberedelse DAB+ (antenne, højttaler)
- Radio DAB+ komplet
- 1 stikkontakt: 2x USB
- Solgardin
- Opbevaringsboks (venstre side ved siden af forersædet)
- Panoramaspejl indvendigt

Førersæde

- Sæde vinyl
- Kunstlædersæde; luftaffjedring; MSG95
- Stofsæde; luftaffjedring; højde på ryglæn; MSG95
- Stofsæde; luftaffjedring; sædevarme; MSG95
- Stofsæde; luftaffjedring; sædevarme; højde på ryglæn; MSG95
- Stofsæde; luftaffjedring; MSG95
- Stofsæde; højde på ryglæn; MSG85

Belysning

- LED-belysning i henhold til StVZO
- Arbejdslygter LED Performance (2000 lm) på taget, 2 foran, 2 bagved
- Arbejdslygter LED Performance (2000 lm) på teleskoparm, 2 foran bagved
- Rotorblink LED (gult), (national lovgivning skal overholdes)

Godkendelse & Vejkørsel

- Individuel typegodkendelse < 25 km/h
- Individuel typegodkendelse > 25 km/h
- Beslag til nummerplade foran og bagpå
- Advarselstrekant (national lovgivning skal overholdes)

Drev & aksler

- Håndspeeder
- Forvarmning: Kølevand, hydraulikolie; 230 V, stik type E/F
- Forvarmning: Kølevand, hydraulikolie; 230 V, stik type J
- Forvarmning: Kølevand, hydraulikolie; 230 V, stik type G
- Kørefunktion Auto / ECO / redskaber
- Kørefunktion Auto / ECO / M-Drive
- Hastighedsbegrænser proportional (langsom kørsel)
- 20 km/h hastighedsforøgelse
- 30 km/h hastighedsforøgelse
- Elektrohydraulisk lamelbremse med fjederakkumulator på forakslen, der via kardanaksel virker på bagakslen; inkl. Hill-hold-funktion

Dæk

- 400 / 70 R 20 Alliance 585 ET0, bredde 1827, højde 2531 mm
- 400 / 70 R 20 Michelin Bibload ET0, profil Bibload, bredde 1827, højde 2531 mm
- 445 / 70 R 19,5 Alliance 624 ET0, bredde 1868 mm, højde 2550 mm
- 550 / 45 R 22,5 Alliance 331 ET-50, bredde 2073 mm, højde 2532 mm
- 400 / 70 R 20 Michelin XMCL ET0, bredde 1835 mm, højde 2539 mm

Læssesystem

Hurtigskiftplader:

- SkidSteer (hydraulisk - SAEJ2513 SSL HV)
- Matbro (hydraulisk)
- Euro (hydraulisk - ISO23206 EURO HV) (inkl. to koblinger SVK str. 3)
- SMS HV (hydraulisk)

Andet:

- Lastarmsdæmpning

Biohydraulikolie

- Shell Panolin HLP Synt46 (biohydraulikolie)

Hydraulik foran

- Arbejdshydraulik 101 l/min (44,2 ccm)
- Trykløst returløb foran (1x Flatface str. 3, stik) inkl. lækolieledning (1x Flatface str. 2, stik)
- Hurtigkobling dobbelt faster - på maskine + på redskab
- Omskifterventil foran ved 3. styrekreds (3. styrekreds med 4 koblinger Flatface str. 3)
- Trykafastning 3. Styrekreds foran

Hydraulik bagest

- Hydrauliktilslutning bagest, enkeltvirkende via omskifterventil (to koblinger SVK, str. Gr.3)

Elektriske tilslutninger foran

- Stikdåse foran 13-polet (2x elektriske funktioner E1/E2 og belysning); betjening: via 2 knapper på joystick; 1. funktion ikke-låsende, 2. funktion låsende
- Stikdåse foran 13-polet (2x elektriske funktioner E1/E2 og belysning); betjening: via 2 knapper på joystick; 1. funktion låsende, 2. funktion ikke-låsende
- Stikdåse foran 13-polet (2x elektriske funktioner E1/E2 og belysning); betjening: via 2 knapper på joystick; 1. funktion ikke-låsende, 2. funktion ikke-låsende
- Stikdåse foran 13-polet (2x elektriske funktioner E1/E2 og belysning); betjening: via 2 knapper på joystick; 1. funktion låsende, 2. funktion låsende

Elektriske tilslutninger bagest

- Stikkontakt bagved 7-polet til belysning, bagmonteret udstyr

Elektrisk system

Batteriafbryder:

- Batteriafbryder ved førerplads - med relæafbryder

Sikkerhedsudstyr

- Bakalarm (akustisk)
- Bakkamera
- Overvågning af sikkerhedsselen
- Startspærre tændingsnøgle (betjening: via kodet tændingsnøgle)
- Startspærre EquipCare Dual ID Keypad (betjening: via keypad)

Speciallak

- Speciallakering i RAL-farve (ensfarvet) - i stedet for Weidemann rød
- Speciallakering RAL flere farver

Andet

- Værktøjskasse inkl. værktøjssæt
- Kombitaske (advarselstrekant/forbindingskasse)
- Fuldautomatisk centralsmøreanlæg
- Forberedelse til centralsmøreanlæg (smøreledning anbragt i armen)

Anhænger- og redningsanordninger

- Anhængeranordning 38 mm, automatisk
- Rangerkobling (ikke tilladt med anhænger!)
- Anhængeranordning kuglehoved K50
- Rangerkobling + anhængeranordning kuglehoved K50