



## 2060 Hjullæssere

### Tekniske data

#### ■ Motordata standard

Motorproducent	Kohler
Motortype	KDI 1903 TCR
Cylinder	3
Motoreffekt	42 kW
Motoreffekt	57 hk
ved maks. omdrejningstal	2.600 o/min
Drejningsmoment maks.	225 Nm
Slagvolumen	1.861 cm <sup>3</sup>
Kølemiddeltype	vand
Emissionsklasse	V
Efterbehandling af udstødningsgas	DOC/DPF

#### ■ Elektrisk system

Driftsspænding	12 V
Batteri	100 Ah
Dynamo	120 A

#### ■ Vægt

Driftsvægt	3.730 - 4.230 kg
Rivekraft (maks.)	4.320 daN
Løftekraft (maks.)	3.925 daN
Tippelast med skovl - maskine lige, mast vandret	2.910 - 3.510 kg
Tippelast med skovl - maskine med knæk, mast vandret	2.550 - 3.070 kg
Tippelast med skovl - lige maskine, løfteanordning i nederste position	4.401 - 5.284 kg
Tippelast med skovl - maskine med knæk, løfteanordning i nederste position	3.857 - 4.633 kg
Tippelast med pallegaffel - maskine lige, mast vandret	2.410 - 2.890 kg
Tippelast med pallegaffel - maskine med knæk, mast vandret	2.110 - 2.530 kg
Tiplast med pallegaffel, maskine lige, transportstilling	2.871 - 3.441 kg
Tiplast med pallegaffel, maskine vinklet, transportstilling	2.519 - 3.021 kg

#### ■ Førerkabine

Førerkabine	FSD (kabine)
-------------	--------------

#### ■ Fyldmængder

Tankindhold brændstof	80 l
Tankindhold hydraulikolie	32 l

#### ■ Drev

Drevtype	ecDrive (Electronic Controlled Drive)
Køredrev	hydrostatisk via transfergear og kardanaksel
Kørettrin	2
Aksel	PA 1200
Kørehastighed standard	0-20 km/h
Kørehastighed option 1	0-30 km/h
Driftsbremse	Tromlebremse (ekstraudstyr: lamelbremse)
Parkeringsbremse	Tromlebremse (ekstraudstyr: lamelbremse)
Differentiallås	100 % foraksel + bagaksel

#### ■ Hydraulikanlæg

Kørehydraulik arbejdstryk (maks.)	500 bar
Arbejdshydraulik transportmængde (maks.)	56,6 (70,4) l/min
Arbejdshydraulik arbejdsdruk (maks.)	235 bar

#### ■ Kinematik

Kinematik type	PZ
Løftecylinder	2
Tippcylinder	1
Hurtigt skifte system	hydraulisk

#### ■ Styring

Styringstype	Hydraulisk knæk-pendulstyring
Styre cylinder	1
Pendulvinkel	± 10 grad

#### ■ Støjkarakteristiske værdier

Gennemsnitligt lydeffektniveau LwA (sikkerhedstag)	99,9 dB(A)
--	------------

Garanteret lydeffektniveau LwA (sikkerhedstag) 101 dB(A)

Angivet lydtryksniveau LpA (sikkerhedstag) 70 dB(A)

Gennemsnitligt lydeffektniveau LwA (kabine) 99,9 dB(A)

Garanteret lydeffektniveau LwA (kabine) 101 dB(A)

Angivet lydtryksniveau LpA (kabine) 69 dB(A)

#### ■ Andre oplysninger

FSD = førertag  
DPF = dieselpartikelfilter  
DOC = dieseloxidationskatalysator  
SCR = selektiv katalytisk reduktion  
Vippelastberegning i henhold til ISO 14397

## Dimensioner

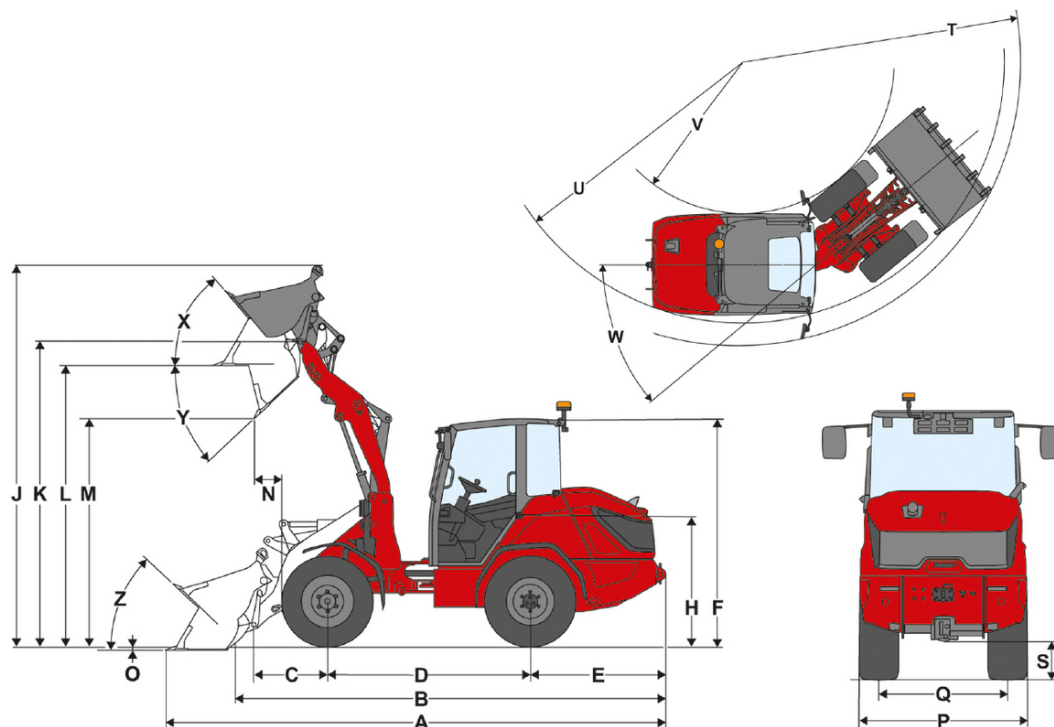

	Standardudstyr	365 / 70 R 18 BKT MP513 ET20
<b>A</b>	Samlet længde	5.295 mm
<b>B</b>	Samlet længde uden skovl	4.480 mm
<b>C</b>	Skovlomsdrejningspunkt (til akselmidtpunkt)	785 mm
<b>D</b>	Akselafstand	2.150 mm
<b>E</b>	Bagudhæng	1.435 mm
<b>F</b>	Højde med lavt sikkerhedstag	2.345 mm
	Højde med højt sikkerhedstag	2.425 mm
	Højde med kabine	2.425 mm
<b>H</b>	Sædehøjde	1.400 mm
<b>J</b>	Samlet arbejdsøjde	4.065 mm
<b>K</b>	Skovlomsdrejningspunkt (maks. løftehøjde)	3.240 mm
<b>L</b>	Overlæsningshøjde	2.950 mm
<b>M</b>	Tiphøjde	2.415 mm
<b>N</b>	Rækkevidde (ved M)	290 mm
<b>O</b>	Skrabedybde	35 mm
<b>P</b>	Samlet bredde	1.520 mm
<b>Q</b>	Sporvidde	1.160 mm
<b>S</b>	Frihøjde	345 mm
<b>T</b>	Radius maksimalt	4.125 mm
<b>U</b>	Radius på udvendig kant	3.850 mm
<b>V</b>	Indvendig radius	2.225 mm
<b>W</b>	Knækvinkel	40 °
<b>X</b>	Returrullevinkel ved maks. løftehøjde	50 °
<b>Y</b>	Udtipningsvinkel	44 °
<b>Z</b>	Returrullevinkel på jorden	43 °

# Standardudstyr

## Motor

- Kohler KDI 1903 TCR, 42 kW / 57 hk (DOC/DPF), EU: trin V

## Styring

- Hydraulisk knæk pendulstyring
- Styrecylinder: 1

## Førerplads

- Sikkerhedstag ROPS/FOPS-testet, bagrude
- Meget rummelig
- Spejle i højre og venstre side
- Ergonomisk stor indstigning
- Indstilleligt rat (hældning og højde)

## Førersæde

- Kunstlædersæde med sikkerhedssele, fuldt affjedret, indstilling af vægt, ryglæn og længde

## Belysning

- Belysning i henhold til StVZO
- Arbejdslygter LED Basic (1000 lumen) på taget, 2 foran, 1 bagest

## Drev & aksler

- Aksel: planetaksel PA1200
- Drev: hydrostatisk via fordelergear og kardanaksel, elektronisk reguleret
- Køretilstande: Auto-funktion; ECO-funktion (reduktion af motoromdrejningstal ved opnåelse af den indstillede hastighed)
- Spærre: 100 %, for- og bagaksel
- Hastighed: 20 km/h (som ekstraudstyr 30 km/h)
- Køretrin: 2 | 10 km/h / 20 km/h
- Driftsbremse: tromlebremse på forakslen, der via kardanakslen virker på bagakslen
- Parkeringsbremse: tromlebremse - betjening ved hjælp af bremsehåndtag på forakslen, der via kardanakslen virker på bagakslen

## Dæk

- 365 / 70 R 18 BKT MP513 ET20, bredde 1520 mm, højde 2425 mm

## Læssesystem

- Læssearm LS937
- Hurtigskifteanordning (Weidemann HV / HT - C) hydraulisk
- Kinematik: PZ
- Løftecylinder: 2
- Tipcylinder: 1
- Flydeindstilling for løftecylinder

## Hydraulik

- Elektrisk pilotstyret joystick med koreretningskontakt og integreret knap til differentialespærre
- 3. styrekreds foran, elektrisk proportional via joystick inkl. kontinuerlig funktion
- Arbejdshydraulik 59 l/min (22,9 ccm)
- Hydraulikoliekøler

## EquipCare (telematik)

- EquipCare 36 måneder

# Ekstraudstyr

## Førerplads

- Sikkerhedstag lavt, inkl. bagrude
- Kabine med 1 dør, inkl. varme og ventilation
- Kabinedør i to dele
- For- og bagrude inkl. vinduesvisker foran og bagest
- Bakspejl med vidvinkel i kabinen
- Klimaanlæg
- Radioforberedelse DAB+ (antenne, højttaler)
- Radio DAB+ komplet
- 1 stikkontakt: 2x USB
- Solgardin
- Opbevaringsboks (venstre side ved siden af førersædet)
- Panoramaspejl indvendigt

## Førersæde

- Stofsæde; MSG85
- Kunstlædersæde; luftaffjedring; MSG95
- Stofsæde; luftaffjedring; højde på ryglæn; MSG95
- Stofsæde; luftaffjedring; sædevarme; MSG95
- Stofsæde; luftaffjedring; sædevarme; højde på ryglæn; MSG95
- Stofsæde; luftaffjedring; MSG95
- Stofsæde; højde på ryglæn; MSG85

## Belysning

- LED-belysning i henhold til StVZO
- Arbejdslygter LED Performance (2000 lumen) på taget, 2 foran, 2 bagest
- Rotorblink LED (gult), (national lovgivning skal overholdes)

## Godkendelse & Vejkørsel

- Individuel typegodkendelse < 25 km/h
- Individuel typegodkendelse > 25 km/h
- Beslag til nummerplade foran og bagpå
- Advarselstrekant (national lovgivning skal overholdes)

## Drev & aksler

- Håndspeeder
- Forvarmning: Kølevand, hydraulikolie; 230 V, stik type E/F
- Forvarmning: Kølevand, hydraulikolie; 230 V, stik type J
- Forvarmning: Kølevand, hydraulikolie; 230 V, stik type G
- Kørefunktion Auto / ECO / redskaber
- Kørefunktion Auto / ECO / M-Drive
- Hastighedsbegrænser proportional (langsom kørsel)
- 20 km/h hastighedsforøgelse
- 30 km/h hastighedsforøgelse
- Elektrohydraulisk lamelbremse med fjederakkumulator på forakslen, der via kardanaksel virker på bagakslen; inkl. Hill-hold-funktion

## Dæk

- 400 / 70 R 18 Michelin Bibload ET0, profil Bibload, bredde 1597, højde 2444
- 425 / 55 R 17 Alliance 570 ET-15, bredde 1655 mm, højde 2386 mm
- 440 / 50 R 17 BKT Trac Super ET-15, bredde 1671 mm, højde 2377 mm
- 340 / 80 R 18 Alliance 585 ET15, bredde 1515 mm, højde 2441 mm
- 400 / 70 R 18 Michelin XMCL ET0, profil XMCL, bredde 1604 mm, højde 2447 mm
- 405 / 70 R 18 Alliance 608 ET0, bredde 1608 mm, højde 2453 mm

## Læssesystem

Hurtigskiftplader:

- SkidSteer (hydraulisk - SAEJ2513 SSL HV)
- Euro (hydraulisk - ISO23206 EURO HV) (inkl. to koblinger SVK str. 3)
- Euro (hydraulisk - ISO23206 EURO HV) + SMS HV (inkl. to koblinger SVK str. 3)
- Weidemann HV/HT - C - ECS (hydraulisk - easy coupler system)

Andet:

- Sænkebremseventil (rørbrudssikring på løfte- og tipcylinder)
- Lastarmsdæmpning
- Skovpositionsvisning

## Biohydraulikolie

- Shell PANOLIN S4 HLP Synth 46 (biohydraulikolie)

## Hydraulik foran

- Arbejdshydraulik 74,1 l/min (28,5 ccm)
- Trykløst returløb foran (1x Flatface str. 3, stik) inkl. lækolieledning (1x Flatface str. 2, stik)
- Hurtigkobling dobbelt faster - på maskine + på redskab
- Trykafastning 3. styrekreds foran på teleskoparm

## Hydraulik bagest

- Hydrauliktilslutning bagest, enkeltvirkende via omskifterventil (to koblinger SVK, str. Gr.3)

## Elektriske tilslutninger foran

- Stikdåse foran 13-polet (2x elektriske funktioner E1/E2 og belysning); betjening: via 2 knapper på joystick; 1. funktion ikke-låsende, 2. funktion låsende
- Stikdåse foran 13-polet (2x elektriske funktioner E1/E2 og belysning); betjening: via 2 knapper på joystick; 1. funktion låsende, 2. funktion ikke-låsende
- Stikdåse foran 13-polet (2x elektriske funktioner E1/E2 og belysning); betjening: via 2 knapper på joystick; 1. funktion ikke-låsende, 2. funktion ikke-låsende
- Stikdåse foran 13-polet (2x elektriske funktioner E1/E2 og belysning); betjening: via 2 knapper på joystick; 1. funktion låsende, 2. funktion låsende

## Elektriske tilslutninger bagest

- Stikkontakt bagved 7-polet til belysning, bagmonteret udstyr

## Elektrisk system

Batteriafbryder:

- Batteriafbryder ved førerplads - med relæafbryder

## Sikkerhedsudstyr

- Bakalarm (akustisk)
- Bakkamera
- Overvågning af sikkerhedsselen
- Startspærre tændingsnøgle (betjening: via kodet tændingsnøgle)
- Startspærre EquipCare Dual ID Keypad (betjening: via keypad)

## Speciallak

- Speciallakering RAL ensfarvet - i stedet for den gule Wacker Neuson-farve
- Speciallakering RAL i flere farver

## Andet

- Ballastvægt bundplade (200 kg)
- Værktøjskasse inkl. værktøjssæt
- Kombitaske (advarselstrekant/forbindingskasse)
- Fuldautomatisk centralsmørelæg

## Anhænger- og redningsanordninger

- Anhængeranordning 38 mm, automatisk
- Rangerkobling (ikke tilladt med anhænger!)
- Anhængeranordning kuglehoved K50
- Rangerkobling + anhængeranordning kuglehoved K50