



T4512e Teleskoplæsser

Tekniske data

■ Batteri standard

Batteriteknologi	litium-ioner
Batterispændingsklasse	96 V
Batterikapacitet	18,0 kWh
Batterivægt	186 kg
Onboard-opladningseffekt (maks.)	6 kW
Indlæsningstid (0-100%)	3,2 - 7,5* h
Indlæsningstid (20-80%)	1,8* h
Driftstid indtil	3,1** h

■ Batteri option 1

Batteriteknologi	litium-ioner
Batterispændingsklasse	96 V
Batterikapacitet	28,0 kWh
Batterivægt	244 kg
Onboard-opladningseffekt (maks.)	6 kW
Indlæsningstid (0-100%)	5,5 - 11,5* h
Indlæsningstid (20-80%)	2,7* h
Driftstid indtil	5,2** h

■ Elektromotor

Motor køredrev (ECE R085)	33,1 kW
Motor arbejds hydraulik (ECE R085)	21,2 kW

■ Elektrisk system

Driftsspænding	12 V
----------------	------

■ Vægt

Nyttelast (maks.)	1.250 kg
Driftsvægt	2.750 - 3.100 kg

■ Førerkabine

Førerkabine	Kabine
-------------	--------

■ Fyldmængder

Tankindhold hydraulikolie	36 l
---------------------------	------

■ Drev

Drevtype	Elektrisk
Køredrev	Kardanaksel
Køretrin	2
Aksel	PAL1165
Kørehastighed standard	0-15 km/h
Kørehastighed option 1	0-20 km/h
Kørehastighed option 2	0-25 km/h
Driftsbremse	Hydraulisk aktiveret skivebremse
Parkeringsbremse	Elektrisk parkeringsbremse med hill-hold-funktion
Differentiallås	100 % VA + HA (ekstraudstyr)

■ Hydraulikanlæg

Arbejdshydraulik transportmængde (maks.)	41,6 l/min
Arbejdshydraulik arbejdstryk (maks.)	220 bar

■ Kinematik

Løftecylinder	1
Tipcylinder	1
Hurtigt skifte system	mekanisk (hydraulisk)

■ Styring

Styringstype	Hydraulisk firehjulsstyring med synkronisering af yderstillinger
Styre cylinder	2
Ratudslag maks.	2x38 grad
Pendulvinkel bagaksel	± 7 grad

■ Støjkarakteristiske værdier

Gennemsnitligt lydeffektniveau LwA (kabine)	85,7 dB(A)
Garanteret lydeffektniveau LwA (kabine)	87 dB(A)
Angivet lydtryksniveau LpA (kabine)	73 dB(A)

■ Andre oplysninger

*Opladningstiden afhænger af de forskellige opladningsmuligheder. Onboard-oplader 3 kW (standard), med yderligere onboard-oplader i alt 6 kW (ekstraudstyr). Følgende ladestik står til rådighed: 230 V / 10 A Schuko, 230 V / 16 A CEE (blåt, 3-polet), 400 V / 16 A CEE

(rødt, trefasestrøm, 5-polet), 400 V / 16 A (type 2-stik wallbox, IEC 62196) og andre adapterstik.

**Batteritiden afhænger af driftsbetingelser, arbejdsopgave og køremåde. Batteritiden kan i nogle tilfælde være længere. De angivne

batteritider kan i sjældne tilfælde imidlertid også være kortere. De angivne batteritider er ved uafbrudt drift og arbejde med maskinen.

Dimensioner

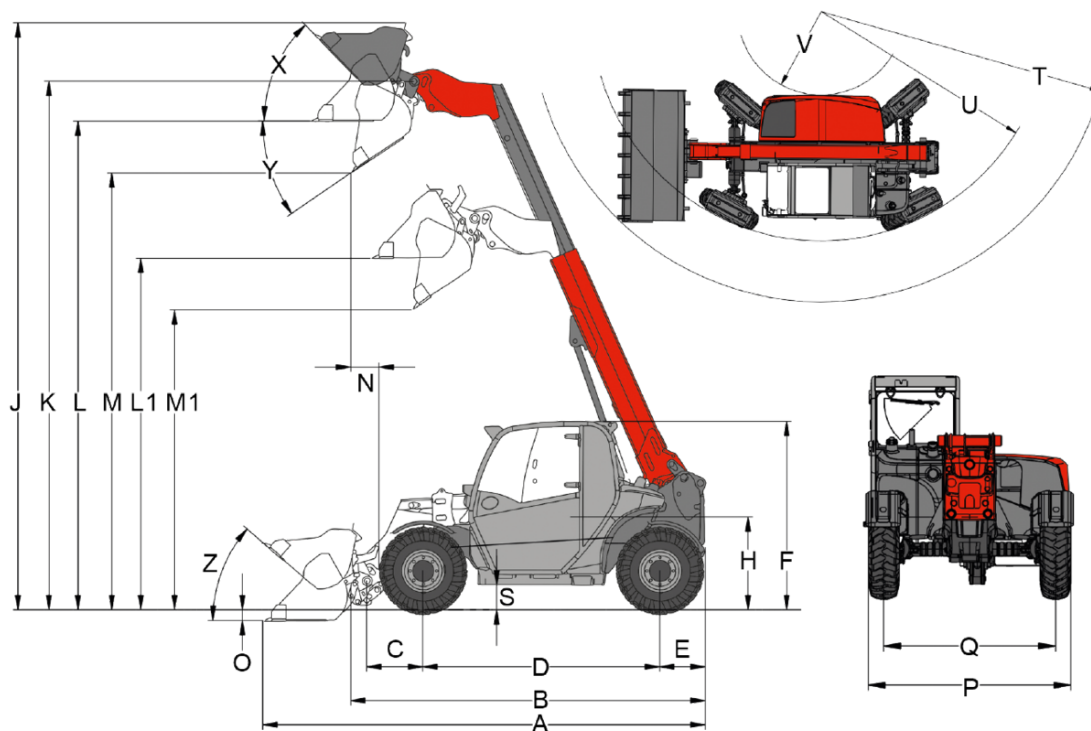

	Standardudstyr	10.0/75-15.3 AS ET-40 Starco
A	Samlet længde	3.944 mm
B	Samlet længde uden skovl	2.991 mm
C	Skovlomsdrejningspunkt (til akselmidtpunkt)	450 mm
D	Akselafstand	1.922 mm
E	Bagudhæng	427 mm
F	Højde med kabine	1.995 mm
H	Sædehøjde	983 mm
J	Samlet arbejdsøjde	5.280 mm
K	Skovlomsdrejningspunkt (maks. løftehøjde)	4.537 mm
L1	Overlæsningshøjde teleskoparm indkort	2.949 mm
L	Overlæsningshøjde teleskoparm udkort	4.163 mm
M1	Tiphøjde teleskoparm indkort	2.415 mm
M	Tiphøjde teleskoparm udkort	3.630 mm
N	Rækkevidde (ved M)	557 mm
O	Skrabedybde	91 mm
P	Samlet bredde	1.564 mm
Q	Sporvidde	1.245 mm
S	Frihøjde	
T	Radius maksimalt	3.506 mm
U	Radius på udvendig kant	2.695 mm
V	Indvendig radius	951 mm
X	Returrullevinkel ved maks. løftehøjde	52 °
Y	Udtipningsvinkel	31 °
Z	Returrullevinkel på jorden	44 °
F	Højde med lav kabine	
	Højde med høj kabine	

Standardudstyr

Drev og Batteri

- Batteri (lithium-ion), 96 V, batterikapacitet (brutto) 18 kWh
- Oplader onboard 3 kW, stik type 2, ladekabel Schuko 230 V / 10 A
- Motor kørehydraulik (ECE R085) 33,1 kW
- Motor arbejds hydraulik (ECE R085) 21,2 kW

Styring

- Hydraulisk firehjulsstyring med synkronisering af yderstillinger
- Ratudslag maks. 38°
- Pendulvinkel bagaksel 7°
- Styrecylinder: 2

Førerplads

- Kabine med opvarmning og ventilation, ROPS / FOPS-testet med sikkerhedsrude af kompositglas i højre side
- Vinduesvisker på for-, tag- og bagrude
- Forrude, højre siderude og bagrude kan opvarmes
- Hældningsvisning
- Armlæn med opbevaringsrum
- Solgardin
- Flaskeholder
- Aflægningsnet

Førersæde

- Komfortsæde med sikkerhedssele

Belysning

- LED-arbejdslygter, 1 foran, 1 bagved på kabinetaget

Drev & aksler

- Aksel: Planetstyreaksel PAL1165
- Drev: Elektrisk drev, energigenvinding ved deceleration, køreretning kan vælges med joystick
- Batteri: intern batteriopvarmning, opladningstid 20 % til 80 % SOC 1,8 timer, ladefrigivelseskontakt
- Hastighed: 15 km/h (efter ønske 20 / 25)
- Køretrin: 2
- Driftsbremse: Hydraulisk aktiveret skivebremse på forakslen der via kardanaxel virker på bagakslen
- Parkeringsbremse: Elektrisk parkeringsbremse med hill-hold-funktion (når maskinen holder stille på en skråning, holdes den af elektromotoren)

Dæk

- 10.0/75-15.3 (255/75-15.3) AS ET-40 Starco

Læssesystem

- Teleskoparm løftehøjde 4537 mm
- Hurtigskiftanordning (Weidemann MV/TH - C) mekanisk
- Løftecylinder: 1
- Tipcylinder: 1

Hydraulik

- Mekanisk pilotstyret joystick med køreretningskontakt og teleskopfunktion proportional
- 3. styrekreds foran via håndtag
- Tilslutninger Flatface str. 2
- vls (Vertical Lift System)
- Hydraulikoliekolere

Andet

- Bakalarm (akustisk)

EquipCare (Telematik)

- EquipCare 36 måneder (inkl. app & Manager)

Ekstraudstyr

Førerplads & Kabine

- Beskyttelsesgitter forrude, kan afmonteres
- Sæde, kunstlæder; luftaffjedring
- Sæde, stof; luftaffjedring
- Sæde, stof; luftaffjedring; sædevarme
- Tagvarmepanel
- Radioforberedelse FM (antenne, højttaler)
- Radioforberedelse DAB+ (antenne, højttaler)
- Radio DAB+ komplet
- Stikdåse 2x USB
- Ratstamme indstillelig (hældning og højde)

Belysning

- Belysning i henhold til StVZO
- LED-belysning i henhold til StVZO
- Arbejdslygter LED (1000 lm) på kabinetag, 2 foran, 1 bagved
- Arbejdslygter LED Performance (2000 lm) på kabinetag, 2 foran, 1 bagved
- Arbejdslygter LED (1000 lm) på teleskoparm, 1 foran
- Arbejdslygter LED Performance (2000 lm) på teleskoparm, 1 foran bagved
- Rotorblink LED (gult), De nationale bestemmelser skal overholdes!

Godkendelse & vejkørsel

- Individuel typegodkendelse < 25 km/h
- Beslag til nummerplade foran og bagpå
- Advarselsmarkeringer, De nationale bestemmelser skal overholdes!

Drev & aksler

- Håndspeeder
- Indstilling af styremåder

Aksler

- Aksel PA1165, elektrisk firehjulstræk med spærre, fordelergear, kardanaksler, differentialespærre 100 %

Kørehastighed

- 20 km/t (hastighedsforøgelse)
- 25 km/t (hastighedsforøgelse)

Dæk

- 31x15.50-15 AS ET0 BKT TR-313 (profil AS, bredde 1.564 mm, højde 1.992 mm)
- 31x15.50-15 (400/50-15) AS ET0 Starco (profil AS, bredde 1.564 mm, højde 1.997 mm)
- 270/65-16.5 EM Kenda PowerGr ET-40 (profil EM, bredde 1.564 mm, højde 2.000 mm)
- 400/50-15 RP Starco Turf Tech ET0 (profil RP, bredde 1.564 mm, højde 1.992 mm)
- 270/65-16.5 EM Kenda RockGr ET-40 (profil SureTrax, bredde 1.564 mm, højde 2.000 mm)
- 315/55 R16 ET-30 Continental MPT81 (profil MPT, bredde 1.564 mm, højde 1.990 mm)

Læssesystem

Hurtigskifteplader

- Weidemann HV/TH - C (hydraulisk)
- Weidemann HV/TH - C - ECS (hydraulisk - easy coupler system)
- Euro (hydraulisk - ISO23206 EURO HV) (inkl. to koblinger SVK str. 3)
- SkidSteer (hydraulisk - SAEJ2513 SSL HV)
- SMS HV (hydraulisk)
- Kramer HV/TH - C (hydraulisk)

Hydraulik

- Oliemængdeindstilling 3. styrekreds
- Shell PANOLIN S4 HLP Synth 46 (biohydraulikolie)
- Forvarmning af hydraulikolie

Hydraulik foran

- 3. styrekreds proportional inkl. vedvarende funktion via kontakt (betjening: Via tommelhjul forrest på joystick)
- vls (vertical lift system) med yderligere manuel funktion
- Tryklos retur foran (1 x flatface str. 3, stik) inkl. lækolieledning (1 x flatface str. 2, stik)
- Hurtigkobling Faster, dobbelt - på maskinen
- Hurtigkobling Faster, dobbelt - på maskinen og på redskab

- Hurtigkobling Faster 2x dobbelt - på maskinen
- Hurtigkobling Faster 2x dobbelt - på maskinen og redskab
- Omskifterventil foran ved 3. styrekreds (3. styrekreds med 4 koblinger Flatface str. 2), (betjening: Valg via kontakt (0 - 1))
- Trykafastning 3. styrekreds forrest på teleskoparm

Hydraulik bagest

- Hydrauliktillslutning bagved, dobbeltvirkende via omskifterventil (to koblinger SVK str. 3), (3. Styrekredsforan og bagved), betjening: Via kontakt (0 - 1) + 3. styrekreds

Elektrisk system

- Li-ion-batteri 28,0 kWh 96V
- Onboard-oplader op til 6 kW (AC)

Ladetilslutningskabel (på maskinen, type 2, mulighed for flere varianter)

- Beskyttelseskontakt netstik (Schuko) 230V/10A (standard, kan fravælges, hvis der ikke behøves noget ladekabel eller behøves et andet ladekabel)
- CEE, 3-polet 230V/16A (blå)
- CEE, 5-polet 400V/16A (rød)
- Type 2 (IEC 62196)
- Adaptersæt EU (Schuko, CEE 3-polet, CEE 5-polet)

Batteriladefrigivelse

- Ladefrigivelse, der kan spærres

foran

- Stikkontakt foran 13-polet, (2x elektriske funktioner E1/E2 og belysning), betjening: Via 2 knapper på joysticket; 1. funktion tastende, 2. funktion låsende
- Stikkontakt foran 13-polet, (2x elektriske funktioner E1/E2 og belysning), betjening: Via 2 knapper på joysticket; 1. funktion låsende, 2. funktion tastende
- Stikkontakt foran 13-polet, (2x elektriske funktioner E1/E2 og belysning), betjening: Via 2 knapper på joysticket; 1. funktion tastende, 2. funktion tastende
- Stikkontakt foran 13-polet, (2x elektriske funktioner E1/E2 og belysning), betjening: Via 2 knapper på joysticket; 1. funktion låsende, 2. funktion låsende bagved
- Stikkontakt bagved 3-polet, (2x elektriske funktioner E3/E4, kan omskiftes til stikkontakt foran), betjening: Via kontakt; 1. funktion låsende, 2. funktion låsende
- 7-polet stikdåse bagest til belysning af bagmonterede redskaber

Sikkerhedsudstyr

- Blue Safety Light bagest
- Startspærre KAT, betjening: via kodet tændingsnøgle

Speciallak

- Speciallakering i RAL-farve (ensfarvet) - i stedet for Weidemann rød
- Speciallakering RAL flere farver

Andet

- Stor værktøjskasse (holder til ladekabel) inkl. værktøjssæt samt håndtagsfedtpresse
- Kombitaske (advarselstrekant/forbindingskasse)
- Fuldautomatisk centralsmøreanlæg

Anhænger- og redningsanordninger

- Redningsanordning (ikke tilladt med anhænger!)
- Rangerkobling (ikke tilladt med anhænger!)
- Anhængeranordning kuglehoved K50
- Automatisk anhængeranordning
- Rangerkobling + anhængeranordning kuglehoved K50
- Automatisk anhængeranordning + anhængeranordning kuglehoved K50

Selvkørende arbejdsmaskine med anhængerkobling

- Anhængeranordning automatisk