



5080 Hjullæssere

Tekniske data

■ Motordata standard

Motorproducent	Perkins
Motortype	904J-E36TA
Cylinder	4
Motoreffekt	100 kW
Motoreffekt ved maks. omdrejningstal	136 hk
Slagvolumen	2.200 o/min
Kølemiddeltype	3.621 cm ³
Emissionsklasse	vand
Efterbehandling af udstødningsgas	V
	DOC/DPF/SCR

■ Elektrisk system

Driftsspænding	12 V
Batteri	135 Ah
Dynamo	85 A

■ Vægt

Driftsvægt	7.000 kg
Tippelast med skovl - maskine lige, mast vandret	4.762 kg
Tippelast med skovl - maskine med knæk, mast vandret	3.926 kg
Tippelast med pallegaffel - maskine lige, mast vandret	4.254 kg
Tippelast med pallegaffel - maskine med knæk, mast vandret	3.559 kg

■ Førerkabine

Førerkabine	Kabine
-------------	--------

■ Fyldmængder

Tankindhold brændstof	105 l
Tankindhold hydraulikolie	95 l
Tankindhold ureaopløsning	19 l

■ Drev

Drevtype	hydrostatisk
Køredrev	kardanaksel

Køretrin	2
Aksel	PA 1422/2
Kørehastighed standard	0-20 km/h
Kørehastighed option 1	0-30 km/h
Kørehastighed option 2	0-40 km/h
Driftsbremse	Skivebremse (kombineret med parkeringsbremse)
Parkeringsbremse	Drifts- og parkeringsbremse i drivlinjen på alle fire hjul
Differentiallås	100 % foraksel + bagaksel

■ Hydraulikanlæg

Kørehydraulik arbejdsdruk (maks.)	455 bar
Arbejdshydraulik transportmængde (maks.)	100 (115-150) l/min
Arbejdshydraulik arbejdsdruk (maks.)	210 bar

■ Kinematik

Kinematik type	Z
Løftecylinder	2
Tipcylinder	1
Hurtigt skifte system	hydraulisk

■ Styring

Styringstype	Hydraulisk knæk-pendulstyring
Styrecylinder	2
Pendulvinkel	±12 grad

■ Støjkarakteristiske værdier

Gennemsnitligt lydeffektniveau L _{WA} (kabine)	101,4 dB(A)
Garanteret lydeffektniveau L _{WA} (kabine)	103 dB(A)
Angivet lydtryksniveau L _{pA} (kabine)	74 dB(A)

■ Andre oplysninger

FSD = førertag
DPF = dieselpartikelfilter
DOC = dieseloxydationskatalysator
SCR = selektiv katalytisk reduktion
Vippelastberegning i henhold til ISO 14397

Dimensioner

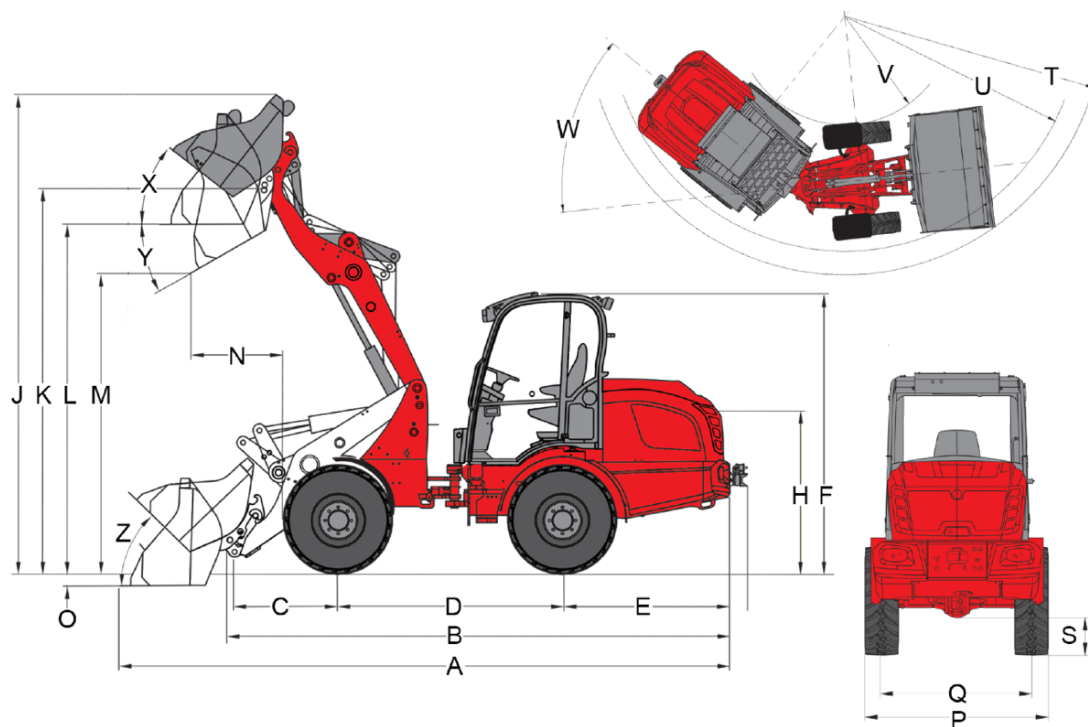

Z-Kinematik (Standard)

	Standardudstyr	550/45-22.5 AS ET0
A	Samlet længde	5.800 mm
B	Samlet længde uden skovl	4.790 mm
C	Skovlondrejningspunkt (til akselmidtpunkt)	990 mm
D	Akselafstand	2.150 mm
E	Bagudhæng	1.580 mm
F	Højde med sikkerhedstag (fast)	
	Højde med sikkerhedstag, der kan klappes sammen (EPS)	
	Højde med sikkerhedstag, der kan klappes sammen (EPS), sammenklappet	
	Højde med sikkerhedstag, der kan sænkes (EPS Plus), sænket	
	Højde med sikkerhedstag, der kan sænkes (EPS Plus)	
	Højde med lavt sikkerhedstag	
	Højde med højt sikkerhedstag	
	Højde med lav kabine	
	Højde med høj kabine	
	Højde med kabine	2.690 mm
H	Sædehøjde	1.570 mm
J	Samlet arbejdsøjde	4.580 mm
K	Skovlondrejningspunkt (maks. løftehøjde)	3.690 mm
L	Overlæsningshøjde	3.350 mm
M	Tiphøjde	2.880 mm
N	Rækkevidde (ved M)	850 mm
O	Skrabedybde	100 mm
P	Samlet bredde	1.984 mm
Q	Sporvidde	1.449 mm
S	Frihøjde	375 mm
T	Radius maksimalt	4.135 mm
U	Radius på udvendig kant	3.683 mm
V	Indvendig radius	1.599 mm
W	Knækvinkel	45 °
X	Returrullevinkel ved maks. løftehøjde	38 °
Y	Udtipningsvinkel	28 °
Z	Returrullevinkel på jorden	46 °

De viste illustrationer, udstyret og dataene kan afvige fra det aktuelle leveringsprogram i dit land. Vist er eventuelt ekstraudstyr mod prillistlæg. Ret til ændringer forbeholdes.

Standardudstyr

Motor

- Perkins 904J-E36TA, 100 kW / 136 PS, stage V

Dæk

- 550/45-22.5 AS ET0, Profil AS, Bredde 1990 mm (inkl. vandpåfyldning foran)

Styring

- Hydraulisk knæk pendulstyring, pendulvinkel $\pm 12^\circ$
- Styrecylinder: 2

Drev & aksler

- Akse PA1422/2
- Hydrostatisk firehjulstræk, køreretning vælges via Joystick
- Driftsbremse: Skivebremse (kombineret med parkeringsbremse)
- Central drifts- og parkeringsbremse i transmissionen på alle 4 hjul
- 100 % elektrisk-hydraulisk differentialspærre kan kobles til ved for- og bagaksel

Hydraulik

- 3. Styrekreds foran elektrisk proportional parallel via joystick, inkl. dobbelt stop; hydraulikoliekolør
- Flydeindstilling for løftecylinder
- Indstilling af oliemængden via Jog Dial
- Trykafastning af hydrauliktillutningerne på læssearmen

Førerplads

- Komfortkabine med varme og ventilation, vipbar til siden, ROPS/FOPS-testet
- Komfortsæde med sikkerhedssele, fuldt fjedret, vægt-, ryglæns- og længdeindstilling
- Justerbart rat (hældning)
- Armlæn i højre side
- Hydraulisk pilotstyret joystick med køreretningskontakt og integreret knap til differentialspærre
- Arbejdslygter 2 foran og 2 bag
- Driftstimetæller
- Brændstofindikator

Andet

- Belysningsanlæg i henhold til StVZO
- Skovpositionsvisning
- Selvindstillelig kobling

Hurtigskiftplader

- Weidemann hydraulisk

EquipCare (telematik)

- EquipCare 36 måneder (inkl. app & Manager)

Ekstraudstyr

Førerplads

- Beskyttelsesgitter forrude
- Opbevaringsrum med flaskeholder (til venstre under førersæde)
- Radioforberedelse DAB+ (antenne, højttaler)
- Radio DAB+ komplet
- Klima anlæg (højde + 25 mm)
- Kabinestikdåse 230 V (tilslutningskapacitet maks. 2000 W), (funktion kun ved tilsluttet motorforvarmer ved 230 V-nettilslutning)

Førersæde

- Sæde, stof; sædevarme (MSG 85)
- Sæde, stof; luftaffjedring (MSG 95AL/722)
- Sæde, stof; luftaffjedring; sædevarme (MSG 95AL/732)

Belysning

- LED-arbejdslygter, 2 foran, 2 bag
- Roterende advarselsblink (gul), De nationale bestemmelser skal overholdes!

Udstyr i henhold til StVZO

- Særlig godkendelseserklæring < 25 km/t
- Særlig godkendelseserklæring > 25 km/t
- Nummerpladeholder

Motor

- Håndgas
- Motorforvarmer (kølevand) + hydraulikolieforvarmer 230 V

Drev & aksler

- 30 km/t (hastighedsforøgelse)
- 40 km/t (hastighedsforøgelse)
- Håndbetjent krybegear (til langsom kørsel)
- Stænkskærm forrest (monteret på skærmen)

Dæk

- 400/70-20 AS ET0 AS504, profil AS, bredde 1840 mm
- 400/70-20 AS ET-50 AS504, profil AS, bredde 1930 mm
- 500/45-20 AS ET0, profil AS, bredde 1920 mm
- 550/45-22.5 AS ET-50, profil AS, bredde 2080 mm
- 600/40-22.5 AS ET-50, profil AS, bredde 2120 mm
- 405/70 R 18 EM Alliance 608 ET0, profil EM, bredde 1815 mm
- 405/70 R 20 EM Alliance 608 ET0, profil EM, bredde 1829 mm
- 340/80 R 18 ET0 Alliance Multiuse 550, profil Multiuse, bredde 1770 mm
- 400/70 R 20 ET0 Alliance Multiuse 550, profil Multiuse, bredde 1830 mm
- 400/70 R 20 ET-60 Alliance Multiuse 550, profil Multiuse, bredde 1950 mm
- 400/70 R 20 ET-50 Michelin Bibload, profil Bibload, bredde 1944 mm

Læsesystem

- Læssearmsdæmpning
- Sænkebremseventil (rørbrudssikring på løfte- og tipcylinder)

Hurtigskiftplader

- Euro hydraulisk
- SkidSteer hydraulisk
- SMS hydraulisk
- Kramer hydraulisk
- Volvo TPV hydraulisk

Hydraulik foran

- Trykløst returlob foran (inkl. lækolieslange)
- 3. Styrekreds Flow Sharing 100 l/min (Læssearm kan betjenes sammen med 3. styrekreds)
- 3. Styrekreds Flow Sharing 115 l/min (Læssearm kan betjenes sammen med 3. styrekreds)
- 4. Styrekreds Flow Sharing 100 l/min (Læssearm kan betjenes sammen med 3. styrekreds)
- 4. Styrekreds Flow Sharing 115 l/min (Læssearm kan betjenes samtidigt)
- High Flow Load Sensig - Arbejdshydraulik dobbeltvirkende 150 l/min (Maskin højde +30 mm!)

- 3. Styrekreds elektrisk proportional seriel (Læssearm kan betjenes sammen med 3. styrekreds)
- 4. Styrekreds ekstra elektrisk proportional parallel (Betjening: Via tommelhjul på joystick, til højre)
- Hydraulikolieekster

Hydraulik bagest

- Trykløst returløb bag
- En hydrauliktildslutning bag, dobbeltvirkende over omskifterventil (l/min. som 3. Styrekreds foran), (3. styrekreds foran eller bag), (Betjening: via kontakt (0 - 1) på joystick konsol + 3. styrekreds).
- En hydrauliktildslutning bag (63 l/min) dobbeltvirkende (to koblinger) inkl. separat styreventil (Betjening: Via kontakt (1 - 0 - 2) på joystick konsol)
- To hydrauliktildslutninger bag (63 l/min) dobbeltvirkende (fire koblinger) inkl. separat styreventil (Betjening: 1 dobbelt tilslutning via kontakt (1 - 0 - 2), 1 dobbelt tilslutning via knapper (1 - 0 - 2)), (Tildslutninger kan betjenes samtidigt)

Biohydraulikolie

- Shell PANOLIN S4 HLP Synth 46 (biohydraulikolie)

Elektriske tilslutninger foran

- Stikdåse foran, 7-polet til belysning af frontmonterede redskaber
- 3-polet stikdåse foran til dobbelt funktion (betjening: Via 2 knapper på joysticket; 1. funktion tastende, 2. funktion låsende)
- 3-polet stikdåse foran til dobbelt funktion (betjening: Via 2 knapper på joysticket; 1. funktion låsende, 2. funktion tastende)
- 3-polet stikdåse foran til dobbelt funktion (betjening: Via 2 knapper på joysticket; 1. funktion tastende, 2. funktion tastende)
- 3-polet stikdåse foran til dobbelt funktion (betjening: Via 2 knapper på joysticket; 1. funktion låsende, 2. funktion låsende)

Elektriske tilslutninger bagest

- 7-polet stikdåse bagest til belysning af bagmonterede redskaber
- Stikdåse bag, 3-benet (Betjening: Via kontakt (1 - 0 - 2) på joystick konsol)

Sikkerhedsudstyr

- Bakalarm (akustisk)
- Startspærre (betjening via kodet tændingsnøgle)
- Tankdæksel med lås DEF-tank

Andet

- Batteriafbryder 2 kredse (afbrydelse af ledningsnettet og generatoren via 2 koblingsbaner fra batteriet)
- Manuel smøring
- Kombitaske (advarselstrekant/forbindskasse)
- Værktøjskasse
- Værktøjssæt
- Kardanakselbeskyttelse
- Fuldautomatisk centralsmørelæg

Forlængelse af garantien*

- Economy 24 måneder (2500 h)
- Economy 36 måneder (3000 h)
- Economy 48 måneder (3500 h)
- Economy 60 måneder (4000 h)
- Premium 24 måneder (3000 h)
- Premium 36 måneder (4000 h)
- Premium 48 måneder (5000 h)
- Premium 60 måneder (6000 h)

*Tilbud i forbindelse med forlængelse af garantien er i Tyskland i øjeblikket under revision – yderligere oplysninger følger så hurtigt som muligt.

Speciallak

- Speciallakering i RAL-farve (ensfarvet) - i stedet for Weidemann rød
- Speciallakering RAL flere farver

Anhænger- og redningsanordninger

- Anhængerkobling automatisk
- Højdejusterbar anhængerkobling, automatisk
- Højdejusterbar anhængerkobling, kuglehoved
- Anhængerkobling Hitch

Selvkørende arbejdsmaskine med anhængerkobling

- Anhængerkobling automatisk