



## 1390 Hoftrac

### Tekniske data

#### ■ Motordata standard

Motorproducent	Yanmar
Motortype	3TNV80FT
Cylinder	3
Motoreffekt	18,4 kW
Motoreffekt	25 hk
ved maks. omdrejningstal	2.600 o/min
Slagvolumen	1.226 cm <sup>3</sup>
Kølemiddeltype	vand
Emissionsklasse	V
Efterbehandling af udstødningsgas	-
Gennemsnitligt lydeffektniveau LwA (sikkerhedstag)	99,3 dB(A)
Garanteret lydeffektniveau LwA (sikkerhedstag)	101 dB(A)
Angivet lydtryksniveau LpA (sikkerhedstag)	84 dB(A)
Gennemsnitligt lydeffektniveau LwA (kabine)	99,3 dB(A)
Garanteret lydeffektniveau LwA (kabine)	101 dB(A)
Angivet lydtryksniveau LpA (kabine)	80 dB(A)

#### ■ Motordata option 1

Motorproducent	Yanmar
Motortype	3TNV86CHT
Cylinder	3
Motoreffekt	33,3 kW
Motoreffekt	45,3 hk
ved maks. omdrejningstal	2.600 o/min
Slagvolumen	1.568 cm <sup>3</sup>
Kølemiddeltype	vand
Emissionsklasse	V
Efterbehandling af udstødningsgas	DOC/DPF
Gennemsnitligt lydeffektniveau LwA (sikkerhedstag)	98,1 dB(A)
Garanteret lydeffektniveau LwA (sikkerhedstag)	100 dB(A)

Angivet lydtryksniveau LpA (sikkerhedstag)	84 dB(A)
Gennemsnitligt lydeffektniveau LwA (kabine)	98,1 dB(A)
Garanteret lydeffektniveau LwA (kabine)	100 dB(A)
Angivet lydtryksniveau LpA (kabine)	80 dB(A)

#### ■ Motordata option 2

Motorproducent	Yanmar
Motortype	3TNV86CHT
Cylinder	3
Motoreffekt	40,1 kW
Motoreffekt	54,5 hk
ved maks. omdrejningstal	2.600 o/min
Slagvolumen	1.568 cm <sup>3</sup>
Kølemiddeltype	vand
Emissionsklasse	V
Efterbehandling af udstødningsgas	DOC/DPF
Gennemsnitligt lydeffektniveau LwA (kabine)	97,7 dB(A)
Garanteret lydeffektniveau LwA (kabine)	100 dB(A)
Angivet lydtryksniveau LpA (kabine)	76 dB(A)

#### ■ Elektrisk system

Driftsspænding	12 V
Batteri	77 Ah
Dynamo	80 A

#### ■ Vægt

Driftsvægt	2.750 - 3.200 kg
Rivekraft (maks.)	2.158 - 3.492 daN
Løftekraft (maks.)	2.448 - 3.592 daN
Tippelast med skovl - maskine lige, mast vandret	1.520 - 2.130 kg
Tippelast med skovl - maskine med knæk, mast vandret	1.230 - 1.840 kg
Tippelast med skovl - lige maskine, løfteanordning i nederste position	2.250 - 3.340 kg

Tippelast med skovl - maskine med knæk, løfteanordning i nederste position	1.850 - 2.890 kg
Tippelast med pallegaffel - maskine lige, mast vandret	1.270 - 1.770 kg
Tippelast med pallegaffel - maskine med knæk, mast vandret	1.030 - 1.530 kg
Tiplast med pallegaffel, maskine lige, transportstilling	1.480 - 2.130 kg
Tiplast med pallegaffel, maskine vinklet, transportstilling	1.220 - 1.850 kg

#### ■ Førerkabine

Førerkabine	FSD (eps, kabine)
-------------	-------------------

#### ■ Fyldmængder

Tankindhold brændstof	50 l
Tankindhold hydraulikolie	30 l

#### ■ Drev

Drevtype	ecDrive (Electronic Controlled Drive)
Køredrev	hydrostatisk via transfergear og kardanaksel
Køretrin	2
Aksel	T94 (PA940)
Kørehastighed standard	0-20 km/h
Kørehastighed option 1	0-30 km/h
Driftsbremse	Lamelbremse på forakslen, der via kardanaksel virker på bagakslen

Parkeringsbremse	Elektrohydraulisk lamelbremse med fjederakkumulator på forakslen, der via kardanaksel virker på bagakslen
Differentiallås	100 % VA + HA (ekstraudstyr)

#### ■ Hydraulikanlæg

Kørehydraulik arbejdsdruk (maks.)	380 (400-470) bar
Arbejdshydraulik transportmængde (maks.)	41,6 (49,5-84) l/min
Arbejdshydraulik arbejdsdruk (maks.)	210 bar

#### ■ Kinematik

Kinematik type	P (PZ)
Løftecylinder	2
Tipcylinder	1
Hurtigt skifte system	hydraulisk

#### ■ Styring

Styringstype	Hydraulisk knæk-pendulstyring
Styre cylinder	1
Pendulvinkel	± 8 grad

#### ■ Andre oplysninger

FSD = førertag  
eps = Easy Protection System (foldbart førertag)  
DPF = dieselpartikelfilter  
DOC = dieseloxidationskatalysator  
Vippelastberegning i henhold til ISO 14397

## Dimensioner

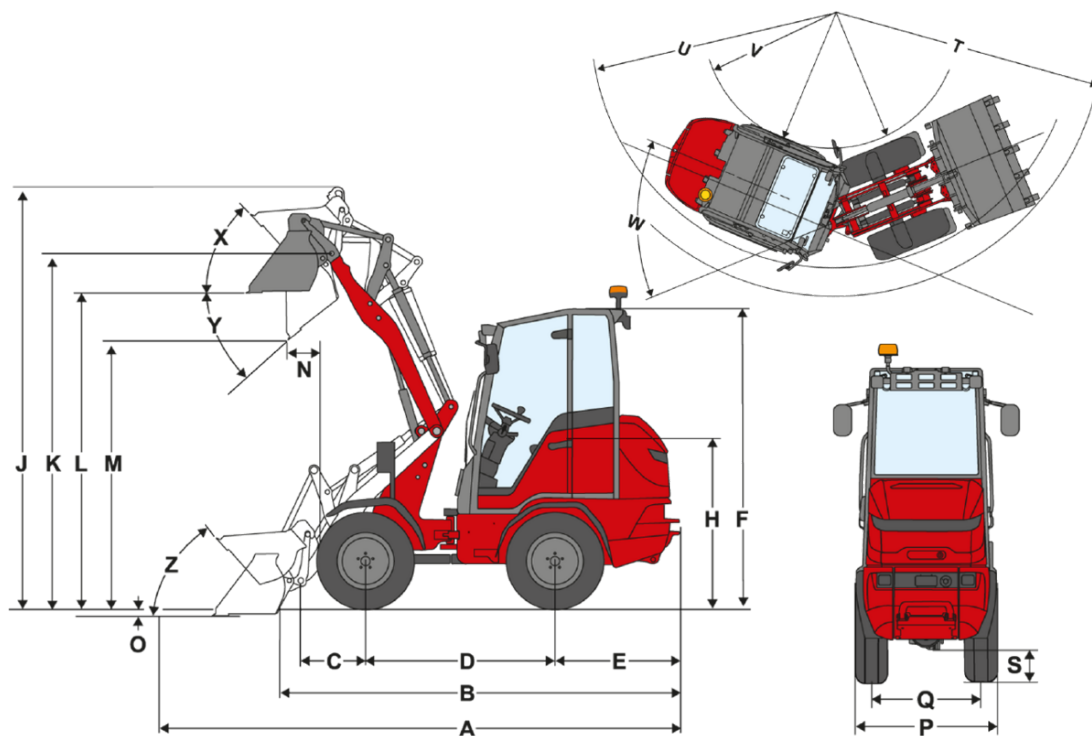

		P-Kinematik (Standard)	P-Kinematik (lang)	PZ-kinematik
	Standardudstyr	10.0/75 - 15.3 AS ET40	10.0/75 - 15.3 AS ET40	10.0/75 - 15.3 AS ET40
<b>A</b>	Samlet længde	4.470 mm	4.820 mm	4.630 mm
<b>B</b>	Samlet længde uden skovl	3.570 mm	3.910 mm	3.730 mm
<b>C</b>	Skovlondrejningspunkt (til akselmidtpunkt)	603 mm	878 mm	720 mm
<b>D</b>	Akselafstand	1.732 mm	1.732 mm	1.732 mm
<b>E</b>	Bagudhæng	1.230 mm	1.230 mm	1.230 mm
<b>F</b>	Højde med sikkerhedstag fast	2.320 mm	2.320 mm	2.320 mm
	Højde med sikkerhedstag, der kan klappes sammen (eps)	2.375 mm	2.375 mm	2.375 mm
	Højde med sikkerhedstag, der kan klappes sammen, sammenklappet (eps)	1.870 mm	1.870 mm	1.870 mm
	Højde med kabine	2.340 mm	2.340 mm	2.340 mm
<b>H</b>	Sædehøjde	1.330 mm	1.330 mm	1.330 mm
<b>J</b>	Samlet arbejdsøjde	3.660 mm	3.930 mm	3.830 mm
<b>K</b>	Skovlondrejningspunkt (maks. løftehøjde)	3.004 mm	3.200 mm	3.200 mm
<b>L</b>	Overlæsningshøjde	2.680 mm	2.880 mm	2.880 mm
<b>M</b>	Tiphøjde	2.120 mm	2.330 mm	2.380 mm
<b>N</b>	Rækkevidde (ved M)		490 mm	400 mm
<b>O</b>	Skrabedybde	80 mm	130 mm	127 mm
<b>P</b>	Samlet bredde	1.124 mm	1.124 mm	1.124 mm
<b>Q</b>	Sporvidde	860 mm	860 mm	860 mm
<b>S</b>	Frihøjde			
<b>T</b>	Radius maksimalt	3.000 mm	3.150 mm	3.340 mm
<b>U</b>	Radius på udvendig kant	2.710 mm	2.710 mm	2.980 mm
<b>V</b>	Indvendig radius	1.520 mm	1.520 mm	1.810 mm
<b>W</b>	Knækvinkel	45 °	45 °	40 °
<b>X</b>	Returrullevinkel ved maks. løftehøjde	42 °	65 °	57 °
<b>Y</b>	Udtipningsvinkel	43 °	42 °	37 °
<b>Z</b>	Returrullevinkel på jorden	51 °	56 °	50 °

# Standardudstyr

## Motor

- Yanmar 3 TNV 80 FT, 18,4 kW / 25 PS, stage V

## Dæk

- 10.0/75 - 15.3 AS ET40

## Styring

- Hydraulisk knæk pendulstyring, Pendulvinkel:  $\pm 8^\circ$
- Styrecylinder: 1

## Førerplads

- Sikkerhedstag med selesystem, ROPS-/FOPS-testet, førerplads vipbar til siden
- God plads ved alle førerpladser
- Ergonomisk stor indstigning
- Indstillelig ratstamme (hældning og højde)

## Førsæde

- Komfortsæde med sikkerhedssele, fuldt affjedret, indstilling af vægt, ryglæn og længde

## Belysning

- LED-arbejdslygter, 2 foran, 1 bagved på sikkerhedstaget

## Drev & aksler

- Aksel: T94
- Drivkraft: hydrostatisk over fordelergear og kardanaxel, elektronisk styret
- Køretilstand: Auto-tilstand; ECO-tilstand (reduktion af motoromdrejningstallet, når den indstillede hastighed er nået).
- Hastighed: 20 km/h
- Køretrin: 2 (7 km/h / 20 km/t), (Valgfri 30)
- Driftsbremse: Flerskivebremse på forakslen, der via kardanaxel virker på bagakslen
- Parkeringsbremse: Elektrohydraulisk flerskivebremse med fjederakkumulator i forakslen, virker på bagakslen via kardanaxel inkl. hill-hold-funktion

## Læssesystem

- Læssearm: Løftehøjde 3040 mm
- Hurtigskiftanordning (Weidemann HV/HT - C ) hydraulisk
- Kinematik: P
- Løftecylinder: 2
- Tipcylinder: 1
- Flydeindstilling på hæve- og tipcylinder

## Hydraulik

- Mekanisk pilotstyret joystick med køreretningskontakt
- 3. styrekreds foran via håndtag med enkelt stop til vedvarende funktion

## Andet

- Støbt bagvægt

# Ekstraudstyr

## Førerplads

- Sikkerhedstag opklappeligt eps ROPS-/FOPS-testet
- Kabine med 2 udelte døre
- Kabine med 2 todelte døre
- For- og bagrude inkl. vinduesvisker foran og bagved
- Klimaanlæg
- Radioforberedelse DAB+ (antenne, højttaler)
- Radio DAB + komplet
- Solgardin

## Førersæde

- Sæde, kunstlæder; luftaffjedring
- Sæde, kunstlæder; luftaffjedring; sædevarme
- Sæde, stof (standard ved kabine)
- Sæde, stof; luftaffjedring
- Sæde, stof; luftaffjedring; sædevarme

## Belysning

- Belysning i henhold til StVZO (udvendig bredde af belysning: 1036 mm)
- LED-belysning i henhold til StVZO (udvendig bredde af belysning: 1176 mm)
- Arbejdslygter LED Performance (2000 lm) på førerbeskyttelsestæg, 2 foran, 2 bagved
- Forberedelse roterende advarselsblink
- Roterende advarselsblink LED (gul), De nationale bestemmelser skal overholdes!
- Roterende advarselsblink (gul) med magnetfod, De nationale bestemmelser skal overholdes!

## Godkendelse & Vejkørsel

- Særlig godkendelseserklæring < 25 km/t
- Særlig godkendelseserklæring > 25 km/t
- Nummerpladeholder foran og bagved

## Drev & aksler

- Dieselmotor Yanmar 3TNV86 33,3 kW / 45 PS (Indsats fra -15°C - +45°C!)
- Dieselmotor Yanmar 3TNV86 40,1 kW / 55 PS (Indsats fra -15°C - +45°C!)
- Håndspeeder
- Motorforvarmer (kølevand) + hydraulikolieforvarmer 230 V
- Planetaksel PA940, hydrostatisk mellemtryks-firehjulstræk, 20 km/t (30 km/t), (Fordelergear, kardanaxsel, 100% differentialspærre)
- Planetaksel PA940, hydrostatisk højtryks-firehjulstræk, 20 km/t (30 km/t), (Fordelergear, kardanaxsel, 100% differentialspærre)
- Begrænsning af trykbelastning
- Kørselstilstand Auto / Eco / Tilbehør
- Kørselstilstand Auto / Eco / M-Drive
- 30 km/t (hastighedsforøgelse)
- Hastighedsbegrænsning proportional (Anordning til langsom kørsel)

## Dæk

- 10.0/75-15.3 AS ET80, Profil AS, Bredde 1044 mm, Højde 2320 mm
- 10.0/75-15.3 AS ET-5, Profil AS, Bredde 1214 mm, Højde 2320 mm
- 11.5/80-15.3 AS ET40, Profil AS, Bredde 1150 mm, Bredde vendt 1340 mm, Højde 2363,5 mm
- 31x15.50-15 AS ET0, Profil AS, Bredde 1310 mm, Højde 2315 mm
- 31x15.50-15 AS ET-37, Profil AS, Bredde 1394 mm, Højde 2330 mm
- 31x15.50-15 AS ET0 Starco, Profil AS, Bredde 1320 mm, Højde 2320 mm
- 31x15.50-15 AS ET-37 Starco, Profil AS, Bredde 1394 mm, Højde 2320 mm
- 15.0/55-17 AS ET0, Profil AS, Bredde 1310 mm, Højde 2375 mm
- 15.0/55-17 AS ET-40, Profil AS, Bredde 1400 mm, Højde 2375 mm
- 425/55 R 17 AS ET-40 Alliance 570, Profil AS, Bredde 1445 mm, Højde 2375 mm
- Tvillingehjul 11.5/80-15.3 AS foran, Profil AS, Bredde 1780 mm, Højde 2363,5 mm
- 31x15.50-15 EM ET0, Profil EM, Bredde 1340 mm, Højde 2325 mm
- 31x15.50-15 EM ET-37, Profil EM, Bredde 1414 mm, Højde 2325 mm
- 12-16.5 EM ET45, Profil EM, Bredde 1155 mm, Bredde vendt 1350 mm, Højde 2340,5 mm
- 425/40 B17 ET0 PR14 Delcora GSP+, Profil EM, Bredde 1365 mm, Højde 9,0 mm
- 31x15.5-15 BKT TracMaster ET 0, Profil RP, Bredde 1345, Højde 2335 mm
- 31x15.5-15 BKT TracMaster ET-37, Profil RP, Bredde 1418 mm, Højde 2335 mm
- 33x15.5-15 BKT TracMaster ET-37, Profil RP, Bredde 1424 mm, Højde 2362,5 mm
- 10-16.5 Sure Trax ET40 BKT, Profil SureTrax, Bredde 1128 mm, Bredde vendt 1300 mm, Højde 2322,5 mm
- 12-16.5 Sure Trax ET45 BKT, Profil SureTrax, Bredde 1175 mm, Bredde vendt 1370 mm, Højde 2357,5 mm

- 305/70 R16.5 ET0 Multiuse 550, Profil Multiuse, Bredde 1244 mm, Højde 2346 mm
- 315/55R16 Conti MPT81 ET-30, Profil MPT81, Bredde 1302mm, Højde 2305 mm
- Dæk vendt

#### Læssesystem

- P-kinematik med løftehøjde (3200 mm)
- PZ-kinematik med løftehøjde (3200 mm)

#### Hurtigskiftplader

- Weidemann HV/HT - C - ECS (hydraulisk - Easy Coupler System)
- Euro (hydraulisk - ISO23206 EURO HV) (inkl. to koblinger SVK str. 3)
- SkidSteer (hydraulisk - SAEJ2513 SSL HV)
- SMS HV (hydraulisk)
- Kramer HV/WL - C (hydraulisk)
- Bremsesænkeventil (rørbrudssikring på løfte- og tipcylinder) inkl. Svommeposition
- Lastarmsdæmpning
- Indikator for skovlposition

#### Hydraulik

- Shell PANOLIN S4 HLP Synth 46 (biohydraulikolie)

#### Hydraulik foran

- 3. Styrekreds proportional (Betjening: Via tommelhjul på joystick), inkl. kontinuerlig funktion via kontakt, trykafastning 3. Styrekreds foran på læssesystemet, justering af oliemængde
- 4. Styrekreds proportional seriel, inkl. kontinuerlig funktion via kontakt, Trykafastning 4. Styrekreds foran på læssesystemet, Betjening: Via tommelhjul foroven på joysticket
- Arbejdshydraulik (58,5 l/min) stor pumpe
- High Flow - Arbejdshydraulik enkeltvirkende (84 l/min.), (to koblinger 1 x flatface str. 4A, hanstik / 1x flatface str. 4A, hunstik), Betjening: Via kontakt (0 - 1)
- Trykløst returløb foran (1 x flatface str. 3, stik) inkl. lækolieledning (1 x flatface str. 2, stik)
- Hurtigkobling 2-dobbelt faster - på maskine
- Hurtigkobling 2-dobbelt faster - på maskine + på redskab
- Hurtigkobling 2x 2-dobbelt faster - på maskine
- Hurtigkobling 2x 2-dobbelt faster - på maskine + på redskab

#### Hydraulik bagest

- Hydrauliktildslutning bag dobbeltvirkende via omskifterventil (to koblinger SVK str. 3), (3. styrekreds foran eller bag), Betjening: Via kontakt (0 - 1) + 3. styrekreds
- To hydrauliktildslutninger bag dobbeltvirkende (fire koblinger SVK størrelse 3) Inkl. separat styreventil (25 l/min.), Betjening: Via 2 kontakter (1 - 0 - 2)
- Trykløst returløb bag (1 x SVK str. 3, stik) inkl. lækolieledning (1 x flatface str. 2, stik)

#### Elektrisk system

- Ekstra styreenhed
- Batteri-skilleafbryder 2 kredsløb (afbrydelse af strømtilslutning og generator via 2 tilslutninger til batteri)

#### Elektriske tilslutninger foran

- Stikdåse foran 13-polet (2x elektriske funktioner E1/ E2 og belysning), (Betjening: Via 2 knapper på joysticket; 1. funktion tastende, 2. funktion låsende)
- Stikdåse foran 13-polet (2x elektriske funktioner E1/ E2 og belysning), (Betjening: Via 2 knapper på joysticket; 1. funktion låsende, 2. funktion tastende)
- Stikdåse foran 13-polet (2x elektriske funktioner E1/ E2 og belysning), (Betjening: Via 2 knapper på joysticket; 1. funktion tastende, 2. funktion tastende)
- Stikdåse foran 13-polet (2x elektriske funktioner E1/ E2 og belysning), (Betjening: Via 2 knapper på joysticket; 1. funktion låsende, 2. funktion låsende)

#### Elektriske tilslutninger bagest

- Stikdåse bag 3-polet (2x elektriske funktioner E3/ E4, kan skiftes til stikdåse foran), (Betjening: Via kontakt; 1. funktion låsende, 2. funktion låsende)
- 7-polet stikdåse bagest til belysning af bagmonterede redskaber

#### Sikkerhedsudstyr

- Bakalarm (akustisk)
- Startspærre KAT (Betjening: via kodet tændingsnøgle)

#### Speciallak

- Speciallakering i RAL-farve (ensfarvet) - i stedet for Weidemann rød
- Speciallakering RAL flere farver

#### Andet

- Ballastvægt bundplade (100 kg)

- Ballastvægt bundplade (180 kg)
- Værktøjskasse inkl. værktøjssæt samt håndtagsfedtpresse
- Kombiboks (til kombitaske)
- Kombitaske (advarselstrekant/forbindskasse)
- Fuldautomatisk centralsmøreanlæg

Forlængelse af garantien\*

- Economy 24 måneder (2500 h)
- Economy 36 måneder (3000 h)
- Economy 48 måneder (3500 h)
- Economy 60 måneder (4000 h)
- Premium 24 måneder (3000 h)
- Premium 36 måneder (4000 h)
- Premium 48 måneder (5000 h)
- Premium 60 måneder (6000 h)

\*Tilbud i forbindelse med forlængelse af garantien er i Tyskland i øjeblikket under revision – yderligere oplysninger følger så hurtigt som muligt.

#### **Anhænger- og redningsanordninger**

- Anhængeranordning kuglehoved K50
- Anhængeranordning automatisk

#### **Selvkørende arbejdsmaskine med anhængerkobling**

- Anhængeranordning automatisk